

INTERNATIONAL
STANDARD

ISO
19952

NORME
INTERNATIONALE

First edition
Première édition
2005-06-01

Footwear — Vocabulary

Chaussures — Vocabulaire



Reference number
Numéro de référence
ISO 19952:2005(E/F)

© ISO 2005

PDF disclaimer

This PDF file may contain embedded typefaces. In accordance with Adobe's licensing policy, this file may be printed or viewed but shall not be edited unless the typefaces which are embedded are licensed to and installed on the computer performing the editing. In downloading this file, parties accept therein the responsibility of not infringing Adobe's licensing policy. The ISO Central Secretariat accepts no liability in this area.

Adobe is a trademark of Adobe Systems Incorporated.

Details of the software products used to create this PDF file can be found in the General Info relative to the file; the PDF-creation parameters were optimized for printing. Every care has been taken to ensure that the file is suitable for use by ISO member bodies. In the unlikely event that a problem relating to it is found, please inform the Central Secretariat at the address given below.

PDF – Exonération de responsabilité

Le présent fichier PDF peut contenir des polices de caractères intégrées. Conformément aux conditions de licence d'Adobe, ce fichier peut être imprimé ou visualisé, mais ne doit pas être modifié à moins que l'ordinateur employé à cet effet ne bénéficie d'une licence autorisant l'utilisation de ces polices et que celles-ci y soient installées. Lors du téléchargement de ce fichier, les parties concernées acceptent de fait la responsabilité de ne pas enfreindre les conditions de licence d'Adobe. Le Secrétariat central de l'ISO décline toute responsabilité en la matière.

Adobe est une marque déposée d'Adobe Systems Incorporated.

Les détails relatifs aux produits logiciels utilisés pour la création du présent fichier PDF sont disponibles dans la rubrique General Info du fichier; les paramètres de création PDF ont été optimisés pour l'impression. Toutes les mesures ont été prises pour garantir l'exploitation de ce fichier par les comités membres de l'ISO. Dans le cas peu probable où surviendrait un problème d'utilisation, veuillez en informer le Secrétariat central à l'adresse donnée ci-dessous.

© ISO 2005

The reproduction of the terms and definitions contained in this International Standard is permitted in teaching manuals, instruction booklets, technical publications and journals for strictly educational or implementation purposes. The conditions for such reproduction are: that no modifications are made to the terms and definitions; that such reproduction is not permitted for dictionaries or similar publications offered for sale; and that this International Standard is referenced as the source document.

With the sole exceptions noted above, no other part of this publication may be reproduced or utilized in any form or by any means, electronic or mechanical, including photocopying and microfilm, without permission in writing from either ISO at the address below or ISO's member body in the country of the requester.

La reproduction des termes et des définitions contenus dans la présente Norme internationale est autorisée dans les manuels d'enseignement, les modes d'emploi, les publications et revues techniques destinés exclusivement à l'enseignement ou à la mise en application. Les conditions d'une telle reproduction sont les suivantes: aucune modification n'est apportée aux termes et définitions; la reproduction n'est pas autorisée dans des dictionnaires ou publications similaires destinés à la vente; la présente Norme internationale est citée comme document source.

À la seule exception mentionnée ci-dessus, aucune partie de cette publication ne peut être reproduite ni utilisée sous quelque forme que ce soit et par aucun procédé, électronique ou mécanique, y compris la photocopie et les microfilms, sans l'accord écrit de l'ISO à l'adresse ci-après ou du comité membre de l'ISO dans le pays du demandeur.

ISO copyright office
Case postale 56 • CH-1211 Geneva 20
Tel. + 41 22 749 01 11
Fax + 41 22 749 09 47
E-mail copyright@iso.org
Web www.iso.org

Published in Switzerland/Publié en Suisse

Contents

Page

Foreword	v
Scope	1
Vocabulary	1
Annex A (informative) Terms and definitions in Spanish	40
Annex B (informative) Terms and definitions in Italian	57
Annex C (informative) Equivalent terms in English, French, Spanish and Italian	73
Bibliography	80
Alphabetical index	81
French alphabetical index (Index alphabétique).....	83

.....

Sommaire

Page

Avant-propos	vi
Domaine d'application	1
Vocabulaire	1
Annexe A (informative) Termes et définitions en espagnol	40
Annexe B (informative) Termes et définitions en italien	57
Annexe C (informative) Termes équivalents en anglais, en français, en espagnol et en italien	73
Bibliographie	80
Index alphabétique anglais (Alphabetical index)	81
Index alphabétique	83

Foreword

ISO (the International Organization for Standardization) is a worldwide federation of national standards bodies (ISO member bodies). The work of preparing International Standards is normally carried out through ISO technical committees. Each member body interested in a subject for which a technical committee has been established has the right to be represented on that committee. International organizations, governmental and non-governmental, in liaison with ISO, also take part in the work. ISO collaborates closely with the International Electrotechnical Commission (IEC) on all matters of electrotechnical standardization.

International Standards are drafted in accordance with the rules given in the ISO/IEC Directives, Part 2.

The main task of technical committees is to prepare International Standards. Draft International Standards adopted by the technical committees are circulated to the member bodies for voting. Publication as an International Standard requires approval by at least 75 % of the member bodies casting a vote.

Attention is drawn to the possibility that some of the elements of this document may be the subject of patent rights. ISO shall not be held responsible for identifying any or all such patent rights.

ISO 19952 has been prepared by Technical Committee CEN/TC 309, *Footwear*, in collaboration with Technical Committee ISO/TC 216 *Footwear*.

Avant-propos

L'ISO (Organisation internationale de normalisation) est une fédération mondiale d'organismes nationaux de normalisation (comités membres de l'ISO). L'élaboration des Normes internationales est en général confiée aux comités techniques de l'ISO. Chaque comité membre intéressé par une étude a le droit de faire partie du comité technique créé à cet effet. Les organisations internationales, gouvernementales et non gouvernementales, en liaison avec l'ISO participent également aux travaux. L'ISO collabore étroitement avec la Commission électrotechnique internationale (CEI) en ce qui concerne la normalisation électrotechnique.

Les Normes internationales sont rédigées conformément aux règles données dans les Directives ISO/CEI, Partie 2.

La tâche principale des comités techniques est d'élaborer les Normes internationales. Les projets de Normes internationales adoptés par les comités techniques sont soumis aux comités membres pour vote. Leur publication comme Normes internationales requiert l'approbation de 75 % au moins des comités membres votants.

L'attention est appelée sur le fait que certains des éléments du présent document peuvent faire l'objet de droits de propriété intellectuelle ou de droits analogues. L'ISO ne saurait être tenue pour responsable de ne pas avoir identifié de tels droits de propriété et averti de leur existence.

L'ISO 19952 a été élaboré par le comité technique CEN/TC 309 «Chaussure», en collaboration avec le comité technique ISO/TC 216 *Chaussure*.

Footwear — Vocabulary

Scope

This International Standard defines terms used in the footwear industry, in English, French, Spanish and Italian. The terms and their definitions are listed alphabetically in English.

In the annexes, all the terms are listed alphabetically in English, French, Spanish and Italian, so that the user of this International Standard can easily find the corresponding definition and the equivalent terms in the different languages.

This International Standard is intended to facilitate communication in the footwear sector.

NOTE In addition to terms in English and French, two of the three official CEN languages, this International Standard gives the equivalent terms in Italian and Spanish; these are published under the responsibility of the member body/National Committee for Italy and Spain. However, only the terms and definitions given in the official languages can be considered as CEN terms and definitions.

Vocabulary

1

abrasive

any hard substance that can wear away a softer material by rubbing it, usually used to prepare materials for bonding

2

adhesion

state in which two surfaces are held together by interfacial forces

Chaussures — Vocabulaire

Domaine d'application

La présente Norme internationale définit les termes employés dans l'industrie de la chaussure en anglais, en français, en espagnol et en italien. Les termes et leurs définitions sont présentés dans l'ordre alphabétique anglais.

Dans les annexes, l'ensemble des termes est présenté dans l'ordre alphabétique anglais, français, espagnol et italien, afin que l'utilisateur de la présente Norme internationale puisse aisément repérer la définition correspondante et les termes équivalents dans les différentes langues.

La présente Norme internationale a pour but de faciliter la communication dans le secteur de la chaussure.

NOTE En complément des termes utilisés dans deux des trois langues officielles du CEN, la présente Norme internationale donne les termes équivalents en italien et en espagnol; ceux-ci sont publiés sous la responsabilité des membres nationaux correspondants pour l'Italie et l'Espagne. Seuls, les termes et définitions donnés dans les langues officielles seront considérés comme termes et définitions CEN.

Vocabulaire

1

abrasif

toute substance dure susceptible d'user une substance plus tendre par frottement, généralement employée pour préparer des matériaux en vue de collage

2

adhésion

état dans lequel deux surfaces sont maintenues ensemble par des forces interfaciales

3

adhesive

substance capable of holding materials together by surface attachment

3

adhésif

substance capable de maintenir ensemble des matériaux par fixation superficielle

4

ankle boot

boot with upper extending to just cover the ankle (malleolus)

4

bottine

chaussure dont la tige vient juste couvrir la cheville (malléole)

5

apron

central portion on the top of the vamp or corresponding area of a last

See Figure 1.

5

plateau

partie centrale au-dessus de la claque ou partie correspondante d'une forme

Voir Figure 1.

6

arch

⟨foot⟩ arched or raised underside of the foot between the metatarsal heads and the heel

⟨last⟩ position on a last corresponding to that on a foot

6

cambrure

⟨pied⟩ partie inférieure arquée ou voûtée du pied allant de l'extrémité des têtes métatarsiennes au talon

⟨forme⟩, partie sur une forme correspondante à celle d'un pied

7

arch support

shaped piece usually of firm rubber or similar material fitted to the insole in the arch region

7

renfort de cambrure

pièce formée, généralement de caoutchouc dur ou d'un matériau similaire, fixée à la première de montage à l'emplacement de la cambrure

8

assembly

matching or bringing together the various components of the shoe with the lasts

8

montage

faire correspondre ou rassembler les divers éléments de la chaussure sur la forme

9

attached rib

rib (124), usually of fabric, fixed to the insole to present a wall similar to a Goodyear insole rib

See Figure 2.

9

mur rapporté

mur (124), généralement en toile, fixé sur la première de montage pour former une saillie analogue à celle d'un mur de gravure Goodyear

Voir Figure 2.

10

backer

any piece of material applied to another usually to add strength or reinforcement

10

renfort

toute pièce de matériau appliquée à une autre, généralement pour en accroître la résistance ou la renforcer

11**back seam**

seam at the back of the heel joining or closing the upper together

12**beading folding**

process of folding over an edge usually the topline

NOTE The fold is often held in place by adhesive.

13**binding**

⟨material⟩ narrow strip of material attached or wrapped around an edge (of a section)

⟨process⟩ attaching a narrow strip around an edge

14**Blake sewn**

⟨process⟩ **chainstitch** (31) method or machine invented by Blake

⟨component⟩ sole sewn on by a **chainstitch** (31), single or double thread

See Figure 3.

15**boot**

footwear with a leg section above the ankle

16**bottom assembly**

⟨process⟩ bringing together all the parts of the shoe bottom

⟨components⟩ bottom parts of a shoe which may include insole, welt, runner, mid, through and outsole

cf. **component** (40)

11**couture arrière**

couture à l'arrière du talon unissant ou refermant les extrémités de la tige

12**roulage rempliage**

processus consistant à replier sur lui-même un bord, généralement le bord supérieur

NOTE Le pli est souvent maintenu à l'aide d'un adhésif.

13**enrobage**

⟨matériau⟩ bande étroite de matériau fixé sur ou entourant le bord d'une pièce (d'une section)

⟨procédé⟩ consistant à fixer une bande étroite autour d'un bord

14**couture Blake**

⟨procédé⟩ méthode de couture ou machine à coudre à **point à chaînette** (31) inventée par Blake

⟨composant⟩ semelle cousue **au point à chaînette** (31) par un ou deux fils

Voir Figure 3.

15**botte**

chaussure dont la tige monte au-dessus de la cheville

16**semelage**

⟨procédé⟩ d'assemblage de toutes les pièces constituant le dessous de la chaussure

⟨composant⟩ ensemble des pièces constituant le dessous d'une chaussure, pouvant comporter première, trépointe, intercalaire, double et semelle d'usure

cf. **composant** (40)

17
bottom filling
filler

material used to fill the void inside the lasted margin above the outsole assembly, often felt or cork

See Figures 2, 4 and 5.

18
bottom unit

sole unit or complete sole with heel attached

19
box toe

United States expression for a **toe puff** (154)

20
break

surface appearance of leather grain when folded or bent inwards

21
breathability

ability of a material to allow the passage of water vapour

22
buffing

to bring up a shine or to polish or to rough or scour as in preparation for adhesion

23
built heel

heel comprising several layers or lifts

24
burnishing

finishing treatment to add highlights or edge treatment involving application of heat to a skive so that it assumes a quarter-round section

17
garnissage de semelle
remplissage

matériau utilisé pour remplir le vide à l'intérieur de la marge de montage au-dessus de l'assemblage de la semelle, généralement du feutre ou du liège

Voir Figures 2, 4 et 5.

18
dessous

ensemble de la semelle ou semelle complète avec talon

19
box toe

expression américaine pour «**bout-dur**» (154)

20
rupture de fleur

aspect superficiel du grain du cuir lorsque celui-ci est plié ou incurvé

21
respirabilité

aptitude d'un matériau à permettre le passage de la vapeur d'eau

22
ponçage, cardage

faire briller ou polir ou carder ou verrer comme lors de la préparation pour le collage

23
talon bottier

talon comportant plusieurs couches ou tranches de cuir

24
brûlage, finition à la flamme

traitement de finition permettant de donner du brillant ou traitement d'un bord consistant à chauffer un parage afin de lui conférer une section en quart-de-rond

25**butt seam**

seam (130) made by butting two edges together with no overlap, usually sewn using a zigzag stitch

26**California**

construction in which the upper is stitched to a flexible insole or a light sock so as to make a bag into which the last is forced

NOTE The band is then used to cover the edge of a midsole before the outsole is stuck on.

See Figure 6.

27**cap**

section covering the toe area of the vamp

cf. **toe cap** (153), **wing cap** (189)

28**casual footwear**

footwear designed and manufactured as suitable for out-of-work leisure and spare time activities

29**cement**

shoe trade term for an adhesive

30**Construction****30.1****cemented construction**

method of construction where the upper is fixed or lasted to the insole using adhesive

cf. **stuck-on** (146)

25**jointure zigzag**

jointure (130) exécutée en juxtaposant deux bords à plat sans chevauchement, généralement cousue au point zigzag

26**California**

montage dans lequel la tige est cousue sur une première souple ou une première de propreté afin de former un sac dans lequel la forme est introduite de force

NOTE La bande d'enrobage est ensuite utilisée pour recouvrir et entourer le bord d'une plate-forme avant le collage de la semelle.

Voir Figure 6.

27**bout**

section qui recouvre la partie antérieure de la tige

cf. **bout de la tige** (153), **bout golf** (189)

28**chaussure de loisirs**

chaussure conçue et fabriquée pour utilisation dans le cadre d'activités de détente extra-professionnelle et de loisirs

29**colle**

terme courant dans l'industrie de la chaussure pour un adhésif

30**Montage****30.1****montage collé**

méthode de montage où la tige est fixée ou montée sur la première de montage par collage

cf. **montage colle** (146)

**30.2
stuck-on sole construction**

shoe where the sole is attached entirely using adhesive

cf. **stuck-on** (146).

See Figure 4.

**31
chainstitch**

stitch made by a single thread passing to and fro through a hole in the material and caught on one side by a loop formed by the previous stitch

**32
children's school footwear**

See **school footwear** (129)

**33
cleat**

solid protrusion of a tread pattern

**34
cleated sole**

sole with a tread pattern containing cleats

**35
coated fabric**

textile covered with a polymer or plastic coating such as polyurethane or polyvinyl chloride (PVC)

**36
coated leather**

leather where the surface coating applied to the leather does not exceed one third of the total thickness of the product but is in excess of 0,15 mm

[1]

**37
cohesion**

state in which the particles of a single substance are held together by the primary or secondary valence forces

**30.2
fabrication soudée**

chaussure dont la semelle est fixée exclusivement à l'aide d'un adhésif

cf. **montage colle** (146)

Voir Figure 4.

**31
point à chaînette**

point formé par un seul fil passant de part en part à travers une perforation dans le matériau et pris, d'un côté, dans la boucle formée par le point précédent

**32
chaussure scolaire pour enfant**

Voir **chaussure scolaire** (129)

**33
crampon**

protubérance solide du dessin d'une semelle

**34
semelle à crampons**

semelle présentant des sculptures comportant des crampons

**35
tissu enduit**

textile recouvert d'un polymère ou d'un revêtement plastique tel que du polyuréthane ou du chlorure de polyvinyl (PVC)

**36
cuir enduit**

cuir dont l'épaisseur de la couche d'enduction ou de contre collage n'exécède pas un tiers de l'épaisseur totale du produit, mais est supérieure à 0,15 mm

[1]

**37
cohésion**

état dans lequel les particules d'une substance unique sont maintenues ensemble par les forces de valence primaire et secondaire

38**cold weather footwear**

footwear designed and manufactured to give specific protection to the wearer during use in sub-zero temperatures and in ice or snow or on frozen underfoot surfaces

NOTE Also suitable for specific cold environments.

39**collar**

section attached to the topline or the top edge of the quarters

cf. **cuff** (46)

40**component**

any part of the footwear, e.g. upper, outsole, lining, etc.

41**conditioning**

(factory) adding of moisture or applying of heat and/or moisture to a material usually to aid shaping

(laboratory) operation as a whole, designed to bring sample or test specimen, before testing, into a specified test condition in relation to temperature and humidity, by keeping it for a given period of time in the conditioning atmosphere

[ISO 18454]

42**conditioning atmosphere**

atmosphere in which a sample or test specimen is kept being subjected to test

NOTE It is characterized by specified values for one or more of the parameters temperature and relative humidity which are kept within the prescribed tolerances for a given period of time.

[ISO 18454]

38**chaussure pour basses températures**

chaussure conçue et fabriquée pour assurer une protection spécifique de l'utilisateur à des températures inférieures à 0 °C, dans la glace ou la neige ou sur des sols gelés.

NOTE Convient également dans des environnements froids spécifiques.

39**bracelet**

section rapportée au-dessus de la tige et qui suit le bord supérieur des quartiers

cf. **bracelet** (46)

40**composant**

tout élément de la chaussure, par exemple tige, semelle d'usure, doublure, etc.

41**conditionnement**

(en fabrique) ajouter de l'humidité ou appliquer de la chaleur et/ou de l'humidité à un matériau, généralement pour permettre de le mettre en forme

(en laboratoire) ce terme se rapporte à l'ensemble de l'opération visant à amener un échantillon ou une éprouvette, préalablement à un essai, à un état déterminé pour l'essai en termes de température et d'humidité, en le maintenant pendant une durée déterminée dans une atmosphère de conditionnement

[ISO 18454]

42**atmosphère de conditionnement**

atmosphère dans laquelle un échantillon ou une éprouvette est conservé avant d'être soumis à un essai

NOTE Elle se caractérise par des valeurs spécifiées pour un ou plusieurs des paramètres de température et d'humidité relative qui doivent être maintenus dans les tolérances prescrites pour une durée déterminée.

[ISO 18454]

43
construction

⟨process⟩ particular method or process used for constructing or assembling a sole (outsole)

⟨process result⟩ manner in which the outsole is attached to the upper

44
counter

support to give stiffness, inserted between the lining and the upper, over the heel area

NOTE In England this is termed “stiffener”.

cf. **stiffener** (141).

45
covered heel

heel covered all over with material

46
cuff

upper section which follows the topline or top edge of the quarters

cf. **collar** (39)

47
cutting area

useable area of a hide or skin from which components are cut

48
d-ring

metal or plastic piece often used for sport footwear, enabling a lace to slide but different from an **eyelet** (58) or a **lace hook** (95)

49
direct moulded sole
See **direct moulding** (50)

50
direct moulding

form of construction where the sole is moulded directly on to the upper, usually whilst the upper is held on a last or shaping foot

43
montage

⟨procédé⟩ méthode particulière servant à fabriquer ou à assembler une semelle (semelle d'usure)

⟨procédé résultant⟩ méthode selon laquelle la semelle d'usure est fixée à la tige

44
contrefort

support destiné à accroître la rigidité, inséré entre la doublure et la tige dans la zone du talon

NOTE En Angleterre, on utilise le terme «*stiffener*».

cf. **contrefort** (141).

45
talon recouvert

talon entièrement enveloppé d'un matériau

46
bracelet

section supérieure qui suit le dessus de la tige ou le bord supérieur des quartiers

cf. **bracelet** (39)

47
zone de coupe

surface utile d'un cuir ou d'une peau dans laquelle sont découpés les différents composants

48
passant

pièce en plastique ou en métal utilisée pour des chaussures de sport, permettant de faire coulisser un lacet mais terme différent d'un **œillet** (58) ou d'un **crochet** (95)

49
semelle injectée directement sur la tige
Voir **injection directe sur tige** (50)

50
injection directe sur tige

méthode de fabrication dans laquelle la semelle est moulée directement sur la tige, celle-ci étant maintenue sur une forme

50.1**injection moulding**

type of direct moulding where the sole is formed from a thermoplastic polymer that is forced into the mould whilst in a molten state

50.2**direct vulcanizing**

type of construction where uncured rubber is placed in a sole mould in contact with the lasted margin of the upper and cured or vulcanized *in situ* via the application of heat and pressure

NOTE Sometimes called dv moulded.

50.3**reaction moulding (polyurethane)**

type of construction where a PUR sole is formed in the mould attached to the lasted upper by mixing the components of the PUR (e.g. polyol and isocyanate), immediately before they are introduced into the mould and where the components react in the mould to produce a cellular PUR outsole

51**direction of stretch**

two directions with the most and least stretch (modulus) respectively, usually with leather, but also other upper materials

52**double density
dual density**

sole material comprising two layers of different density, from one or two polymers, solid and/or cellular in construction

53**double sole**

sole comprising two layers

54**durometer value**

hardness, often of soling materials

50.1**moulage par injection**

type de moulage direct où la semelle est formée d'un polymère thermoplastique en fusion qui est injecté de force dans le moule

50.2**vulcanisation directe**

type de fabrication où du caoutchouc cru est placé dans un moule à semelle, en contact avec le bord de montage de la tige. Le caoutchouc est durci ou vulcanisé *in situ* par l'action de la chaleur et de la pression

NOTE Parfois appelée vd moulée.

50.3**moulage par réaction (polyuréthane)**

type de fabrication où une semelle en PUR est formée dans un moule disposé sous la tige montée, en mélangeant les composants du PUR (par exemple polyol et isocyanate) immédiatement avant de les introduire dans le moule. Les composants réagissent dans le moule pour produire une semelle d'usure en PUR

51**sens de prêtant**

les deux sens de plus grand et de moindre prêtant (module) respectivement, généralement, dans le cas du cuir, mais aussi dans le cas d'autres matériaux de tige

52**double densité**

matériau de semelage comportant deux couches de densités différentes, constitué d'un ou de deux polymères, pleins et/ou alvéolaires, en construction

53**double semelle**

semelage constitué de deux épaisseurs

54**dureté au duromètre**

dureté des matériaux de semelage

55
edge

55.1
edge finishing

application of inks and colorants to raw edges

55.2
edge guide

mechanical device fitted to equipment to aid following of edges, often seen on stitching machines

55.3
edge iron

heat treatment applied to make edges smooth

55.4
setter
setting

cf. **edge iron** (55.3)

55.5
edge trimming

operation of trimming a component so its edge is neat and/or matches an adjacent component

NOTE With top stitching often known as under edge trimming.

56
English size

unit of measurement of shoe length equalling one third of an inch

57
extended sole

sole whose edge protrudes from around the feather edge

55
bord

55.1
 finition de bord

application d'encre et de colorants sur les bords francs

55.2
guide de bord

dispositif mécanique monté sur un appareil pour aider à suivre les bords, souvent rencontrés sur les machines à coudre

55.3
lissage de bord

traitement thermique appliqué pour rendre les bords lisses

55.4
stabilisation

cf. **lissage de bord** (55.3)

55.5
rafraîchissage

opération consistant à découper un composant de telle sorte que son bord soit propre et/ou corresponde à celui d'un composant adjacent

NOTE En cas de surpiquage, on parle généralement de rafraîchissage après couture.

56
mesure anglaise

unité de mesure de la longueur d'une chaussure équivalant à un tiers de pouce

57
semelle débordante

semelle dont le contour présente une saillie régulière par rapport à la carre de la forme

58**eyelet**

metal or plastic tube or cylinder inserted through the thickness of an upper to take a lace or thread

cf. **d-ring** (48)

58.1**facier****facings****facing row**

that part of the upper carrying the eyelets (usually in rows)

58.2**facing stay**

reinforcement used to prevent eyelets pulling through the facier

59**fashion footwear**

footwear designed and manufactured for light wear in which style is prevalent

60**fatigue resistance**

(shanks) the resistance of a shank, under specified conditions, to repeated loading cycles

(heels) the resistance of the heel to repeated blows, each of specified energy, delivered by a pendulum

61**feather edge**

line that denotes the boundary between the sole and the upper

62**fibreboard**

any material made from fibres, but usually either leather or cellulose, which has been reconstituted into a sheet (or board) using paper-making techniques

58**œillet**

petit tube ou cylindre en métal ou en plastique serti de part en part de la tige pour permettre le passage d'un lacet ou d'un fil

cf. **passant** (48)

58.1**parement de laçage****garant**

partie de la tige où sont placés les œillets (généralement en rangées)

58.2**sous-œillet**

renfort utilisé pour éviter l'arrachage des œillets du parement de laçage

59**chaussure mode**

chaussure de style conçue et fabriquée pour un usage ponctuel

60**résistance à la fatigue**

(cambrions) résistance d'un cambrion, dans des conditions spécifiques, à des cycles de charge répétés

(talons) résistance du talon à des chocs répétés, chacun d'une énergie spécifiée, imprimés par un pendule

61**ligne de carre**

ligne marquant la limite entre la semelle et la tige

62**carton-fibre**

tout matériau constitué de fibres, mais généralement de cuir ou de cellulose, reconstitué en feuilles (ou en plaques) par des procédés de fabrication du papier

- 63 finishing**
process of applying the final treatments, colourants and glosses to footwear
- 64 fitting**
<process> matching the dimensions of the foot most accurately to a given size of foot

<dimension> different last measurement to fit the dimensions of the foot most accurately to a given size
- 65 flat lasted**
See **cemented construction** (30)
- 66 folding**
See **beading** (12)
- 67 footbed**
device fitted on to the insole/insock usually to aid fit and/or comfort, e.g. via contouring or shock absorption
- 68 footwear shoe**
article(s) made of a sole (outsole) and an upper in different materials designed to protect or cover the foot

[1]
- 69 force lasting**
method of lasting where the upper is joined to the insole or insock and forced on to a last
- 70 forepart**
front half of a last or shoe, i.e. the toe end
- 63 finition**
procédé consistant à appliquer sur une chaussure des produits de finissage colorants, cires ou autres
- 64 chaussant**
<procédé> consistant à apparier les dimensions d'un pied le plus précisément possible à celles d'une pointure donnée

<dimension> ensemble des propriétés dimensionnelles d'une forme, permettant d'habiller et de loger correctement le pied
- 65 plat (monté à plat)**
Voir **montage collé** (30)
- 66 rempliage**
Voir **roulage** (12)
- 67 semelle anatomique**
pièce rajoutée à la première de montage ou de propreté, pour améliorer le chaussant et/ou le confort, par exemple par contourage ou par absorption des chocs
- 68 chaussure**
article composé d'une semelle (semelle d'usure) et d'une tige en différents matériaux, destiné à protéger ou à habiller le pied

[1]
- 69 montage force**
méthode de montage où la tige est jointe à la première de montage ou de propreté, puis insérée de force sur la forme
- 70 bout**
partie antérieure d'une forme ou d'une chaussure, c'est-à-dire zone des orteils

71

full sockSee **sock** (135)

72

gait

characteristic walking motion

73

gaiter

article that fits around the leg bottom and covers the top of the foot/shoe

NOTE It may also cover the leg below the knee.

74

general purpose sports footwear

footwear designed and manufactured as suitable for wear during a variety of non-specialist sporting activities, e.g. jogging, occasional racket sports or court games such as netball and light general training

75

Goodyear weltedtype of construction in which the **welt** (182) and upper are sewn to the insole rib by the **welt sewing** (185) machine; then welt the is sewn to the **midsole** (106) or **outsole** (115)

See Figure 2.

76

grade grading

to make a range of sizes all to the same pattern with regular spacing of intermediate sizes, between the biggest and smallest

77

half sock**seat sock**sock covering only half the visible area of the **insole** (92), usually the heel end

71

première de propreté complèteVoir **première de propreté** (135)

72

démarche

allure caractéristique de la marche

73

guêtre

article qui entoure le bas de jambe et qui recouvre le haut du pied/de la chaussure

NOTE Peut aussi recouvrir la jambe au-dessous du genou.

74

chaussure pour la pratique des sports en général

chaussure conçue et fabriquée pour emploi dans le cadre d'un ensemble d'activités sportives non spécialisées, par ex. jogging, jeux de raquette ou sports de salle occasionnels, tels que le basket, et entraînement léger

75

montage Goodyeartype de montage où la **trépointe** (182) et la tige sont cousues au mur ou à la première gravure par la machine de **couture de la trépointe** (185); ensuite cousue à la **semelle intercalaire** (106) ou à la **semelle d'usure** (115)

Voir Figure 2.

76

graduer

donner les proportions de longueur et de largeur aux patrons qui constituent une série de pointures régulièrement échelonnées, allant de la plus grande à la plus petite

77

talonnette de propretépièce de propreté ne recouvrant que la moitié de la partie visible de la **première (de montage)** (92), généralement la zone du talon

78
halogenation

treatment, usually with chlorine, to improve the bondability of materials

NOTE Other halogens such as iodine or bromine may also be used.

79
heel

⟨foot⟩ back part of the foot formed by two bones, the astragalus and the calcaneum

⟨shoe⟩ support placed under the seat of the shoe to give it its intended stance

80
heel angle

slant or angle of the heel seat upon which the heel of the foot rests

See Figure 7.

81
heel breast

forward face of the heel

See Figure 7.

82
heel grip

strip of material applied to the inside of the back of the shoe to prevent heel slip during walking

83
heel height

height of the heel measured vertically from the floor to the top of the heel at the back, including the top piece

See Figure 7.

84
heel lift

single layer of material forming part of a built heel, excluding the top piece

78
halogénéation

traitement, généralement au chlore, visant à améliorer l'aptitude au collage des matériaux

NOTE D'autres halogènes tels que l'iode ou le brome peuvent également être employés.

79
talon

⟨pied⟩ partie arrière du pied charpentée par deux os, l'astragale et le calcaneum

⟨chaussure⟩ support placé sous l'emboîtement pour donner à la chaussure son aplomb

80
inclinaison du talon

inclinaison ou angle de l'assiette du talon sur laquelle repose le talon du pied

Voir Figure 7.

81
gorge du talon

face antérieure du talon

Voir Figure 7.

82
antiglissoir

bande de matériau placée à l'intérieur de la partie postérieure de la chaussure afin d'éviter le glissement du talon durant la marche

83
hauteur du talon

hauteur du talon mesurée verticalement à partir du sol jusqu'au sommet du talon à l'arrière, y compris le bonbout

Voir Figure 7.

84
tranche de talon

simple épaisseur de matériau faisant partie d'un talon bottier, à l'exclusion du bonbout

85**heel seat**

that part of the heel that is in contact with the upper

See Figure 7.

85**emboîtement du talon**

la partie du talon qui est en contact avec la tige

Voir Figure 7.

86**heel tip**

reinforcement of metal, rubber or plastic, fixed to the bottom of a heel top piece to give increased wear resistance at this point during walking

See Figure 7.

86**coin du talon**

renfort de métal, de caoutchouc ou de plastique, fixé sous le bonbout du talon pour améliorer la résistance à l'usure à cet emplacement durant la marche

Voir Figure 7.

87**high fashion footwear**

footwear with a limited life expectancy, designed and manufactured where fashion appeal style is the most important parameter

87**chaussure haute couture**

chaussure conçue et fabriquée pour une durée de vie restreinte mais répondant à la mode, le style constitue le paramètre le plus important

88**indoor footwear**

footwear designed and manufactured as having adequate durability and comfort for wear indoors, around the house, unsuitable for use as a town shoe and unlikely to offer protection from inclement weather or harsh wear environments

88**chaussure d'intérieur**

chaussure conçue et fabriquée pour présenter une durabilité et un confort adéquats pour emploi à l'intérieur, dans la maison. Ne convient pas pour usage en tant que chaussure de ville et peu susceptible d'offrir une protection contre les intempéries ou les environnements pouvant causer une usure sévère

89**infants' footwear**

footwear designed and manufactured as suitable for everyday wear by children from size 16 to 22

See **Paris point** (116)**89****chaussure d'enfant**

chaussure conçue et fabriquée pour un usage quotidien par des enfants de pointures 16 à 22

Voir **point de Paris** (116)**90****inside**

right side of the left foot/last/shoe and the left side of the right foot/last/shoe

90**intérieur**

côté droit du pied/de la forme/de la chaussure gauche ou côté gauche du pied/de la forme/de la chaussure droit(e)

91**insock**component, usually multilayer (removable or not), covering the **insole** (92) to improve the performance of the bottom assembly (eg. comfort, shock absorption)**91****première de propreté**composant, généralement constitué de plusieurs couches (amovible ou non), recouvrant la **première de montage** (92) afin d'améliorer la performance du semelage (par ex. confort, atténuation des chocs)

- 92**
insole
component used to form the base of the shoe to which the upper is usually attached during lasting
- 92**
première (de montage)
composant utilisé pour former la base de la chaussure sur lequel la tige est généralement fixée lors du montage
- 93**
interlining
material that is between lining and upper
- 93**
triplure
matériau placé entre la doublure et la tige
- 94**
lace
cord or string used for drawing together two edges, usually the quarters of a shoe
- 94**
lacet
cordon utilisé pour réunir deux bords, généralement les quartiers d'une chaussure
- 95**
lace hook
<footwear> small hooks inserted like eyelets into shoe or boot facings to hold the lace for fastening

<factory> small hooks inserted like eyelets into shoe or boot facings used for temporary closing during lasting, to prevent damage

cf. **d-ring** (48)
- 95**
crochet de laçage
<chaussure> petits crochets sertis comme des œillets dans les parements d'une chaussure ou d'une botte et destinés à recevoir le lacet pour le serrage et le nouage

<fabrique> petits crochets sertis comme des œillets dans les parements d'une chaussure ou d'une botte, utilisés pour fermer provisoirement la chaussure lors du montage pour éviter des dégâts

cf. **passant** (48)
- 96**
lacing
process of drawing together, or fastening, two opposite portions of the upper with a lace drawn through eyelets or around hooks
- 96**
laçage
procédé consistant à réunir ou à attacher deux parties opposées de la tige au moyen d'un lacet passé à travers des œillets ou autour de crochets
- 97**
last
piece of wood, metal or polymeric material roughly, following the shape of the foot and acting as a form on which the shoe is made
- 97**
forme
pièce de bois, de métal ou de matière plastique, reproduisant schématiquement l'anatomie d'un pied et servant de support pour la fabrication de la chaussure
- 98**
last thimble
hole in the upper part of the last, lined with metal and approximately corresponding to the heel, where the last pin is inserted
- 98**
douille de forme
orifice dans la partie supérieure de la forme, doublée de métal et correspondant approximativement au talon, où vient s'insérer le goujon

99**lasting**

shoemaking operation that pulls and stretches the upper to conform to the shape of the last

100**leather**

general term for hide or skin with its original fibrous structure more or less intact, tanned to be indestructible and where the hair or wool may or may not have been removed

NOTE Leather is also made from a hide or skin which has been split into layers or segmented either before or after tanning, but if the tanned hide or skin is disintegrated mechanically and/or chemically into fibrous particles, small pieces or powders and then, with or without the combination of a binding agent, is made into sheets or other forms, such sheets or forms are not leather. If the leather has a surface coating, this surface layer, however applied, must not be thicker than 0,15 mm.

101**lining**

materials that constitute the inside of the footwear, i.e. the materials that are against the foot or leg

NOTE To aid labelling, where there are no other pieces of material attached to the upper to form a lining, the inner face of the upper is considered as the lining. Any uncovered part of the insole is included in the calculation. Where one material constitutes at least 80 % of the surface area of the inside of the shoe, this is labelled as one of the material types listed in EU Directive 94/11/EC ^[1]. Where no one material constitutes at least 80 % of the inside area of the footwear, the two main materials are described (in descending order of area).

102**Littleway construction**

flat lasted shoe construction that uses a **lockstitch** (103) to fasten the insole to the upper and midsole or outsole

See Figure 3.

99**montage**

procédé dans la fabrication d'une chaussure consistant à étirer la tige afin de l'adapter aux contours de la forme

100**cuir**

terme général pour désigner le cuir ou la peau qui a conservé sa structure fibreuse originelle plus ou moins intacte et qui a été tanné de manière à devenir imputrescible, les poils ou la laine peuvent ou non avoir été éliminés

NOTE Le cuir fini peut provenir d'un cuir ou d'une peau qui a été refendu en tranches ou découpé en morceaux soit avant, soit après tannage ; mais si un cuir ou une peau tanné a été désintégré par un procédé mécanique et/ou chimique en particules fibreuses, en fragments ou en poudre et s'il est reconstitué ensuite, avec ou sans combinaison d'un liant, sous forme de feuilles ou sous toute autre forme, il ne peut, ainsi présenté, être dénommé «cuir». Si le cuir est recouvert d'une couche d'enduction, de quelque manière qu'elle soit appliquée, celle-ci ne doit pas excéder 0,15 mm.

101**doublure**

matériaux constituant l'intérieur de la chaussure, à savoir les matériaux en contact avec le pied ou la jambe

NOTE Pour faciliter l'étiquetage, en l'absence de pièces de matériau fixées à la tige pour constituer une doublure, la face intérieure de la tige doit être considérée comme faisant office de doublure. Toute surface non recouverte de la première doit être prise en compte dans le calcul. Lorsqu'un matériau constitue au moins 80 % de la surface intérieure de la chaussure, il doit être étiqueté comme étant l'un des types de matériaux spécifiés dans la Directive UE 94/11/CE ^[1]. Lorsque aucun matériau ne constitue au moins 80 % de la surface intérieure de la chaussure, il convient de décrire les deux principaux matériaux (par ordre décroissant d'importance de la surface).

102**montage au crampon**

genre de montage à plat utilisant une couture au **point de navette** (103) pour fixer la première de montage à la tige et à la semelle intercalaire ou d'usure

Voir Figure 3.

103
lockstitch

double thread stitch that locks the threads together within the material so that breaking one stitch does not permit the seam to come apart

104
machine sewn

See **Blake sewn** (14) and **Littleway construction** (102)

105
metatarsal arch

transverse arch on the underside of the foot extending from the outside edge of the first metatarsal to the outside edge of the fifth metatarsal across the ball of the foot

106
midsole runner

layer of material inserted between the sole and the insole

See Figure 5.

107
moccasin

⟨original⟩ shoe whose vamp completely enclosed the foot, wrapping it round from underneath, drawn up under an apron

⟨current⟩ shoe with the upper of similar appearance to that of moccasin, but with the outsole stitched or stuck on

See Figure 1.

108
Mondopoint

sizing system developed by the International Organization for Standardization (ISO) in which the size and fitting marked is the length and width in millimetres of the foot destined to fit the footwear

[ISO 9407]

103
point de navette

double point de fil qui noue les fils ensemble à l'intérieur du matériau de façon que la rupture d'un point empêche la piqûre de se défaire

104
cousu machine

Voir **couture Blake** (14) et **montage au crampon** (102)

105
voûte métatarsienne

arche transversale du dessous du pied allant du bord extérieur du premier métatarsien au bord extérieur du cinquième métatarsien au niveau des saillies de l'avant-pied

106
semelle intercalaire

couche de matériau insérée entre la semelle et la première de montage

Voir Figure 5.

107
mocassin

⟨à l'origine⟩ chaussure dont la claque englobe complètement le pied, en l'entourant depuis le dessous et qui s'étend jusque sous un plateau

⟨actuellement⟩ chaussure constituée d'une tige du même type que le mocassin véritable, mais à laquelle est fixée une semelle d'usure par couture ou par collage

Voir Figure 1.

108
Mondopoint

système de mesure développé par l'Organisation internationale de normalisation (ISO) dans lequel la pointure et le chaussant indiqués correspondent à la longueur et à la largeur, en millimètres, du pied censé correspondre à la chaussure

[ISO 9407]

**109
monk**

closed shoe held to the foot by a strap across the instep

**110
multiple d-ring**

plastic piece gathering several **d-rings** (48) and usually sewn on to the upper

**111
Norwegian construction
reversed welted**

construction wherein the welt is sewn with the welt side against the grain side of the upper and then bent outwards with the seam exposed, giving a more water resistant construction

See Figure 5.

**112
open back shoe**

shoe without a backpart or counter or whose backpart consists only of a hold-on strap

**113
orthopaedic shoe**

shoe used for therapeutic management of a particular abnormality of the foot

**114
orthotic**

moulded insert in a shoe which provides support at the arch, heel or ball of the foot

**115
outsole**

bottom component of the footwear, at least part of which is in contact with the ground

**116
Paris point**

unit of measurement of shoe length equalling 2/3 of 1 cm

NOTE Each increase in length corresponds to an increase in width of 2,5 mm to 5 mm.

**109
derby à boucle**

chaussure fermée, maintenue sur le pied par une bride passant par-dessus le cou-de-pied

**110
barrette de laçage**

pièce plastique regroupant plusieurs **passants** (48) et généralement cousue sur la tige

**111
cousu norvégien
cousu retourné**

la trépointe est cousue avec le côté chair contre le côté grain de la tige, puis repliée vers l'extérieur en exposant la couture, donnant une construction plus résistante à l'eau

Voir Figure 5.

**112
chaussure à talon ouvert**

chaussure sans partie arrière ni contrefort ou dont la partie arrière est constituée d'une simple bride

**113
chaussure orthopédique**

chaussure destinée au traitement thérapeutique d'une anomalie particulière du pied

**114
orthèse**

pièce moulée insérée dans une chaussure pour soutenir la cambrure, le talon ou l'avant-pied

**115
semelle**

partie qui forme le dessous de la chaussure et dont une partie au moins est en contact avec le sol

**116
point de Paris**

unité de mesure de la longueur de la chaussure égale à 2/3 de cm

NOTE Chaque augmentation unitaire de la longueur correspond à une augmentation de la largeur de 2,5 à 5 mm.

117
penetration time

⟨upper⟩ duration of flexing, in minutes, which is just sufficient to cause water to penetrate from the wetted surface to the other face of the test piece

118
plantar arch

main longitudinal arch of the sole of the foot

119
pronation

outward rotation or twisting of the heel bone accompanied by a depression and inward falling of the long inner arch and an abduction/eversion of the front of the foot

cf. **supination** (147)

See Figure 8.

120
quarter

one complete half (either inside or out) of the back area of the shoe upper covering the side and counter

121
quarter lining

material that lines the quarter of an upper

122
reinforcement

any material used to improve the strength and modify the stretch properties of upper and/or lining materials

123
reparability

ease with which the components of a shoe can be replaced to extend the usable life of the shoe

117
temps de pénétration

⟨tige⟩ durée, en minutes, de la flexion juste suffisante pour que l'eau pénètre de la surface mouillée à l'autre face de l'éprouvette

118
voûte plantaire

principale arche longitudinale de la plante du pied

119
pronation

mouvement de rotation vers l'extérieur de l'os du talon accompagné d'un affaissement vers l'intérieur de l'arche plantaire et d'une abduction/éversion de l'avant-pied

cf. **supination** (147)

Voir Figure 8.

120
quartier

une des deux pièces (quartier intérieur, quartier extérieur) qui forment l'arrière de la tige, recouvrant le flanc et le contrefort

121
doublure de quartier

pièce de matériau doublant un quartier de la tige

122
renfort

tout matériau utilisé pour améliorer la résistance et modifier le prêtant des matériaux formant la tige et/ou la doublure

123
réparabilité

facilité avec laquelle les composants d'une chaussure peuvent être remplacés pour allonger la durée utile de la chaussure

124**rib
ply rib**

wall vertically at right angles to the flat surface of a sole or insole and a little in from the edge

NOTE This can be formed by cutting a channel or lip or by folding a piece of material.

See Figure 2.

125**roughing**

to mechanically treat the lasted margin of the upper in order to improve adhesion usually by using a rotating wire brush or scouring band

126**rub**

to flatten any protrusion on the upper or lining, but usually applied to a raised seam

127**rubber footwear**

common trade classification (as distinct from non-rubber footwear) usually including protective rubber footwear and footwear in which a rubber sole is vulcanized to the upper

128**saddle seam stitch**

seam, usually for decorative purposes, formed by placing two pieces of material together face outward and stitching close to the edge with heavy thread to give the appearance of hand sewing

129**school footwear**

footwear designed and manufactured for everyday wear at school for children and teenagers from size 23 to 38

See **Paris point** (116)

130**seam**

join between the edges of two materials, especially where the materials have been stitched together

124**mur**

mur vertical perpendiculaire à la surface plane de la semelle ou de la première de montage et située légèrement à l'intérieur du bord

NOTE Cela peut être formé en pratiquant une gravure ou une lèvre ou en collant un bourrelet.

Voir Figure 2.

125**cardage**

traiter mécaniquement la marge de montage de la tige pour en améliorer l'adhérence, généralement à la brosse métallique rotative ou à la bande de verrage

126**écraser, ouvrir, rabattre**

aplanir toute protubérance de la tige ou de la doublure, mais généralement d'une jointure

127**chaussure en caoutchouc**

classification commerciale commune (à distinguer des chaussures autres qu'en caoutchouc) comprenant généralement les chaussures de protection en caoutchouc et les chaussures comportant une semelle en caoutchouc vulcanisée à la tige

128**piqûre sellier**

piqûre faite à la machine avec un fil épais, imitant plus ou moins la piquûre faite dans le travail de sellerie, généralement pour des effets décoratifs

129**chaussure scolaire**

chaussure conçue et fabriquée pour un usage quotidien à l'école pour enfants et adolescents de pointures 23 à 38

Voir **point de Paris** (116)

130**jointure, piquûre, couture**

jointure entre les bords de deux matériaux, notamment lorsque les matériaux ont été cousus ensemble

131
shank

thin strip of material, usually wood or steel, used to stiffen or prevent excessive bending of the plantar arch

132
side wall sewn

shoe construction in which the upper is directly stitched to a sole unit with a raised wall running around the shoe

133
slipper
See **indoor footwear** (88)

134
slug
<component> small pointed piece of metal, with or without a head, or a piece of metal wire cut and driven in mechanically, intended to fix together the separate layers of a heel or various parts of the shoe bottom

<process> to reinforce the top piece of a heel by driving in a series of metal nails or slugs around the perimeter and thus give increased resistance to wear on walking

135
sock
single layer of material permanently bound to the foot side of the insole

136
sole adhesion
See **upper** (166)

137
split
to cut a material into two or more layers

138
spring, toe
See **toe spring** (155)

131
cambrion
bande étroite, généralement en bois ou en acier, utilisée pour rigidifier ou prévenir un fléchissement excessif de la voûte plantaire

132
cousu de flanc
type de fabrication où la tige est directement cousue au semelage avec un mur rapporté faisant le tour de la chaussure

133
pantoufle
Voir **chaussure d'intérieur** (88)

134
cheville, cheviller
<composant> petite pièce de métal pointue, avec ou sans tête, ou morceau de fil de métal coupé et introduit mécaniquement, destiné à fixer ensemble les différentes tranches d'un talon ou les diverses pièces du semelage

<procédé> renforcer le bonbout d'un talon en y faisant pénétrer plusieurs clous ou chevilles métalliques sur le pourtour, apportant ainsi une plus grande résistance à l'usure lors de la marche

135
première de propreté
couche simple de matériau collée de façon permanente sur la face de la première sur laquelle repose le pied

136
adhérence de la semelle
Voir **tige** (166)

137
refendre
diviser un matériau en deux ou en plusieurs épaisseurs

138
relevage de la forme
Voir **relevage de la forme** (155)

139**stacked heel**See **built heel** (23)**139****talon bottier**Voir **talon bottier** (23)**140****stamping**

imprinting information, using heat or pressure, on to the sock or linings

140**griffage, compostage**

action d'imprimer une information, en appliquant de la chaleur ou de la pression, sur la première de propreté ou la doublure

141**stiffener**

reinforcement placed usually in the upper in the area of the heel

cf. **counter** (44).**141****contrefort**

renfort généralement placé dans la zone supérieure du talon

cf. **contrefort** (44).**142****stitch density**

number of stitches per unit length

142**densité de piqûre**

nombre de points par unité de longueur

143**stitchdown**

shoe construction where the upper is turned outward and stitched to the sole

See Figure 9.

143**double montage**

type de construction où la tige est tournée vers l'extérieur et cousue au semelage

Voir Figure 9.

144**string lasted construction**

construction wherein the sole is attached to the upper by means of string that is threaded and knotted

See Figure 10.

144**montage à la ficelle**

montage où la première de montage est attachée à la tige au moyen d'une ficelle qui est enfilée et nouée

Voir Figure 10.

145**Ströbel construction**

construction wherein the insock is folded and stitched to the upper at the fold

See Figure 11.

145**montage Ströbel**

montage où la première de propreté est pliée et piquée sur le pli de la tige

Voir Figure 11.

146**stuck-on**alternative term for **cemented construction** (30.1)/**stuck-on sole construction** (30.2)**146****montage colle**autre terme pour **montage collé** (30.1)/**fabrication soudée** (30.2)

147

supination

three-part process in which the foot rolls outward

cf. **pronation** (119)

See Figure 8.

147

supination

mouvement de rotation en trois temps du pied vers l'extérieur

cf. **pronation** (119)

Voir Figure 8.

148

tack lasting

type of lasting carried out on an unchannelled insole and a plated last in which the upper is fixed by tacks not subsequently removed

148

montage à la semence

type de montage exécuté sur une première de montage non gravurée et une forme ferrée, où la tige est fixée par des semences qui ne sont pas retirées par la suite

149

therapeutic (prophylactic) footwear

See **orthopaedic shoe** (113)

149

chaussure thérapeutique (prophylactique)

Voir **chaussure orthopédique** (113)

150

throat

⟨shoe⟩ the lowest central point of a shoe vamp opening

⟨foot⟩ the lowest deep crease in the flesh on the anterior surface at the junction of the foot and leg

150

col

⟨chaussure⟩ point central le plus bas de l'ouverture de la claque d'une chaussure

⟨pied⟩ pli inférieur le plus bas de la peau sur la face antérieure, à la jonction du pied et de la jambe

151

through sole

alternative term for **midsole/runner** (106)

151

semelle intermédiaire

autre terme pour **semelle intercalaire** (106)

152

tight to toe

correct way to cut upper components with the direction of material stretch perpendicular to the direction of greatest lasting tension

152

sens de coupe

ce terme décrit la façon correcte de découper les composants de la tige avec le prêtant perpendiculaire au sens de la tension de montage la plus grande

153

toe cap

forepart of the upper which extends from the tip of the shoe to part way up the vamp

153

bout de la tige

partie antérieure de la tige allant du bout de la chaussure à mi-hauteur de la claque

154

toe puff

reinforcement used to retain the original contour of the toe of the shoe

154

bout-dur

renfort utilisé pour préserver le contour original du bout de la chaussure

155**toe spring**

distance between the ground level and the bottom surface of the sole at the toe

155**relevage de la forme**

distance entre le niveau du sol et la surface inférieure de la semelle au bout

156**tongue**

part of the upper, or a section fixed to the upper, which extends from the rear edge of the vamp and lies under the lacing as a protection for the instep

156**languette**

partie de la tige, ou section rapportée à la tige, partant du bord arrière de la claque et situé sous le laçage pour protéger le cou-de-pied

157**top facing**

strip of material stitched inside a shoe upper at the top to finish off the lining and to reinforce the shoe

157**revers**

bande de matériau rapportée à la partie supérieure de la tige pour finir la doublure et renforcer la chaussure

158**top lift**

outermost layer in a built up heel to which the top piece is joined

158**couche supérieure**

couche extérieure d'un talon bottier à laquelle est fixée le bonbout

159**top line**

line that runs around the shoe at the top of the vamp and quarter

159**ligne supérieure**

ligne faisant le tour de la chaussure au sommet de la claque et des quartiers

160**top piece**

that part of the heel in contact with the walking surface and which is usually detachable

See Figure 7.

160**bonbout**

partie du talon, généralement amovible, en contact avec le sol lors de la marche

Voir Figure 7.

161**town footwear**

footwear designed and manufactured as suitable for everyday wear at the office, for shopping or similar wear environments

NOTE Normally durability and comfort are more important than design or fashion content with this type of footwear.

161**chaussure de ville**

chaussure conçue et fabriquée pour un usage quotidien au bureau, dans les magasins et autres lieux provoquant une usure du même ordre

NOTE La durabilité normale et le confort sont plus importants que l'aspect style ou mode.

162**transverse arch**

arch of the foot extending under and across the instep

162**arche transversale**

arche du pied qui s'étend en largeur sous le cou-de-pied

163
tread

weight-bearing pattern and surface of the sole of a shoe

164
unit sole

moulded sole in which heel and sole are moulded as a single unit in pre-determined sizes

165
unlined

shoe without a lining, typical of summer footwear

166
upper

materials forming the outer face of the footwear, which is attached to the sole assembly and covers the upper dorsal surface of the foot

NOTE 1 In the case of boots, this also includes the outer face of the material covering the leg. Only the materials that are visible are included, no account should be taken of underlying materials.

NOTE 2 To aid labelling, where one material constitutes at least 80 % of the surface area, this is labelled as one of the types of material listed in EU Directive 94/11/EC^[1]. Where no one material constitutes at least 80 % of the upper area, the two main materials are described (in descending order of area). No account should be taken of accessories or purely decorative trim.

167
valgus

⟨hallux⟩ foot deformation where the big toe is deflected towards the other toes at the first metatarso-phalangeal joint

⟨ankle⟩ deformation where the back of the foot rotates inwards so that the weight is no longer transmitted correctly to the ground but falls on the inner side of the foot causing apparent flattening of the arch

NOTE Particularly common in infants.

168
vamp

fore section of the upper, excluding the quarters, which covers the toes and front of the foot

163
surface d'usure

relief et surface de la semelle de la chaussure supportant le poids

164
semelle monobloc

semelle moulée dans laquelle la semelle et le talon sont moulés d'un seul bloc dans des pointures prédéterminées

165
non doublé

chaussure sans doublure, caractéristique des chaussures d'été

166
tige

ensemble des matériaux constituant la face extérieure de la chaussure, fixée au semelage et habitant la partie dorsale supérieure du pied

NOTE 1 Dans le cas de bottes, la tige inclut la face extérieure du matériau recouvrant la jambe. Seuls sont inclus les matériaux visibles. Les matériaux sous-jacents ne doivent pas être pris en compte.

NOTE 2 Pour aider à l'étiquetage, lorsqu'un matériau constitue au moins 80 % de la surface, il doit être étiqueté comme étant l'un des types de matériaux spécifiés dans la Directive UE 94/11/CE^[1]. Lorsque aucun matériau ne constitue au moins 80 % de la tige, il convient de décrire les deux matériaux principaux (par ordre décroissant d'importance de la surface). Il convient de ne pas tenir compte des accessoires ou d'autres éléments purement décoratifs.

167
valgus

⟨hallux⟩ déformation du pied où le gros orteil est dévié vers les autres orteils à la première articulation métatarso-phalangienne

⟨cheville⟩ déformation où l'arrière du pied se tourne vers l'intérieur de telle sorte que le poids, au lieu d'être transmis correctement au sol, porte sur le côté intérieur du pied et provoque un affaissement apparent de la voûte plantaire

NOTE Particulièrement courante chez les jeunes enfants.

168
claque

partie antérieure de la tige, à l'exclusion des quartiers, qui habille les doigts et l'avant-pied

169**vamp length**

distance measured along the toe profile from the vamp point to the toe point

169**longueur de claque**

distance mesurée le long du profil du bout entre le point de claque et l'extrémité du bout

170**vamp lining**

piece of material which lines the vamp of an upper

170**doublure d'avant-pied**

pièce de matériau doublant la claque d'une tige

171**vamp point**

point on top of the last defined by the intersection of the centre line and the joint girth line

171**point de claque**

point au-dessus de la forme défini par l'intersection de la ligne centrale et la jonction du tour du pied à l'articulation

172**vamp wing**

each side of the back vamp edges where they lie over the quarter

172**aile de claque**

chacun des côtés des bords postérieurs de la claque où ils se superposent aux quartiers

173**varus ankle**

abnormally bent condition of the foot causing inward turning

173**cheville varus**

angulation anormale du pied présentant une déviation en dedans

174**v cut**

portion of the cone of a last which is removed to permit breaking of the hinge

174**coin de la forme**

partie amovible de la forme permettant d'en libérer la charnière

175**veldtschoen**

stitchdown construction shoe where the edge of the upper is lasted outwards and stitched directly to the sole or runner

175**cousu sandalette**

type de construction cousu rabattu où le bord de la tige est replié vers l'extérieur de la forme et cousu directement au semelage

See Figure 9.

Voir Figure 9.

176**waist**

area of the foot between the instep and the joint

176**cambrure**

partie du pied située entre le cou-de-pied et la jonction de l'articulation

177

waist girth

area of smallest dimension in girth, between the instep and ball of the last, shoe or foot

178

**waist lasting
side lasting**

lasting process applied to the upper from toe to waist

179

washability

resistance of a shoe or material to dimensional change or colour loss when washed in a washing machine under specified conditions

180

water penetration rate

amount of water crossing the test piece during one or more periods of time

181

wedge-shaped (heel)

solid heel extending from the back of the shoe to the ball of the shoe making a flat treading surface along the entire length of the shoe

182

welt

flexible strip of material around the edge of the sole

See Figures 2 and 5.

183

welt beating

operation of lightly beating the welt into a smooth position around the edge of the shoe prior to attaching the sole

184

welt hammering

alternative term for **welt beating** (183)

177

cou-de-pied

le plus petit périmètre entre le cou-de-pied et l'articulation métatarso-phalangienne du pied, de la forme ou de la chaussure

178

montage cambrure

opération d'assemblage de la tige à la première de montage entre le bout et l'arrière

179

aptitude au lavage

résistance d'une chaussure ou d'un matériau aux changements dimensionnels ou à la perte de couleur lors du lavage en machine dans des conditions spécifiées

180

taux de pénétration d'eau

quantité d'eau traversant l'éprouvette durant une ou plusieurs périodes de temps

181

talon compensé

talon plein qui s'étend de l'arrière de la chaussure jusqu'au point de flexion de la chaussure pour former une surface d'appui plane sur toute la longueur de la chaussure

182

trépointe

bande de matériau souple entourant le bord de la semelle

Voir Figures 2 et 5.

183

aplanissage de la trépointe

opération consistant à aplanir légèrement la trépointe en la lissant autour du bord de la semelle avant de fixer la semelle

184

martelage de la trépointe

autre terme pour **aplanissage de la trépointe** (183)

185**welt sewing**

sewing of the welt and the upper on to the raised lip of the insole

185**couture de la trépointe**

couture de la trépointe et de la tige sur la lèvre de la première de montage

186**welted shoe**

shoe construction in which the welt is joined to the upper lining and insole lip without stitching inside the shoe

186**chaussure à trépointe**

construction de chaussure où la trépointe est fixée à la doublure de la tige et à la lèvre de la première, sans couture, à l'intérieur de la chaussure

187**wheeling**

ornamental line made across a shoe sole or around a heel rand by means of a corrugated wheel

187**passé à la roulette**

ligne d'ornement sur la semelle de la chaussure ou autour du bord du talon exécutée au moyen d'une roulette dentelée

188**whole cut**

one-piece upper as distinct from one consisting of a number of joined sections

188**tige pleine**

terme décrivant une tige d'une seule pièce par opposition à une tige constituée de plusieurs pièces rapportées

189**wing cap**

wing-shaped overlay, often perforated and with a gimped edge, applied to the vamp for a decorative effect

189**bout golf**

pièce rapportée en forme d'aile, souvent perforée et présentant un bord guipé, appliqué à la claque pour produire un effet décoratif

190**wrinkle chase**

to iron or remove creases in an upper caused by lasting

190**maillocher**

éliminer au fer chaud les plis d'une tige causés par le montage

191**yield (area)**

proportion of material used in cutting a pattern, as opposed to the waste generated

191**rendement (en surface)**

proportion de matériau utilisé lors de la découpe d'un patron, par opposition à la quantité de chutes

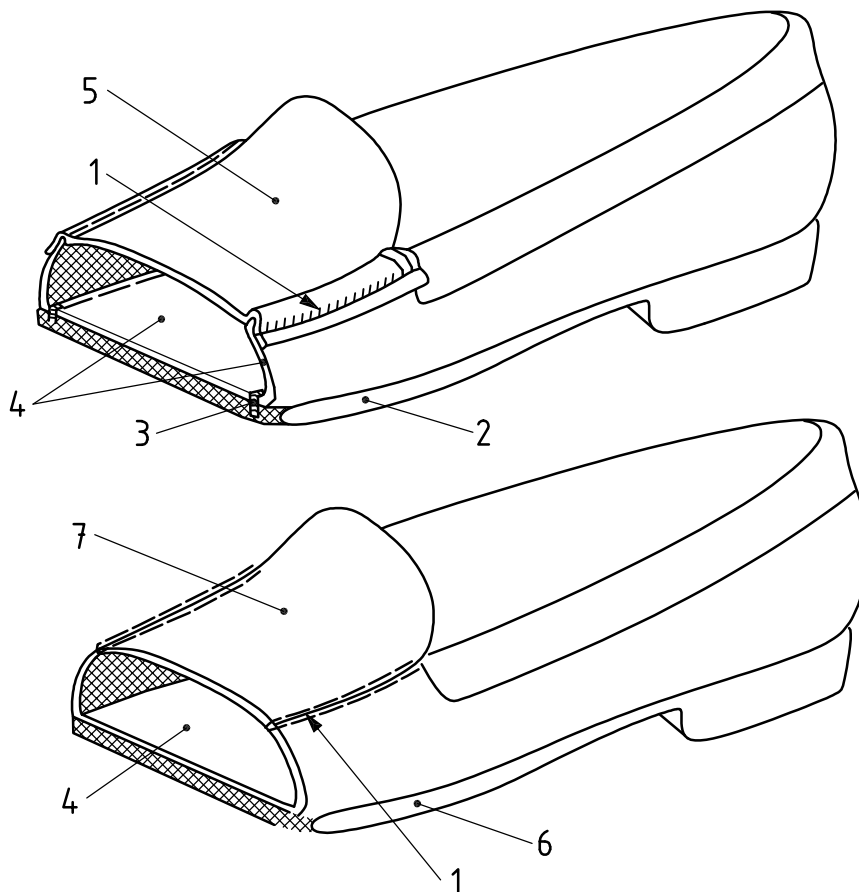

Key

- 1 moccasin seam
- 2 outsole
- 3 seam
- 4 upper
- 5 plug
- 6 welted outsole
- 7 plug (apron)

Légende

- 1 couture mocassin
- 2 semelle
- 3 couture part en part
- 4 tige
- 5 plateau
- 6 semelle collée
- 7 plateau

Figure 1 — Moccasin
Figure 1 — Mocassin

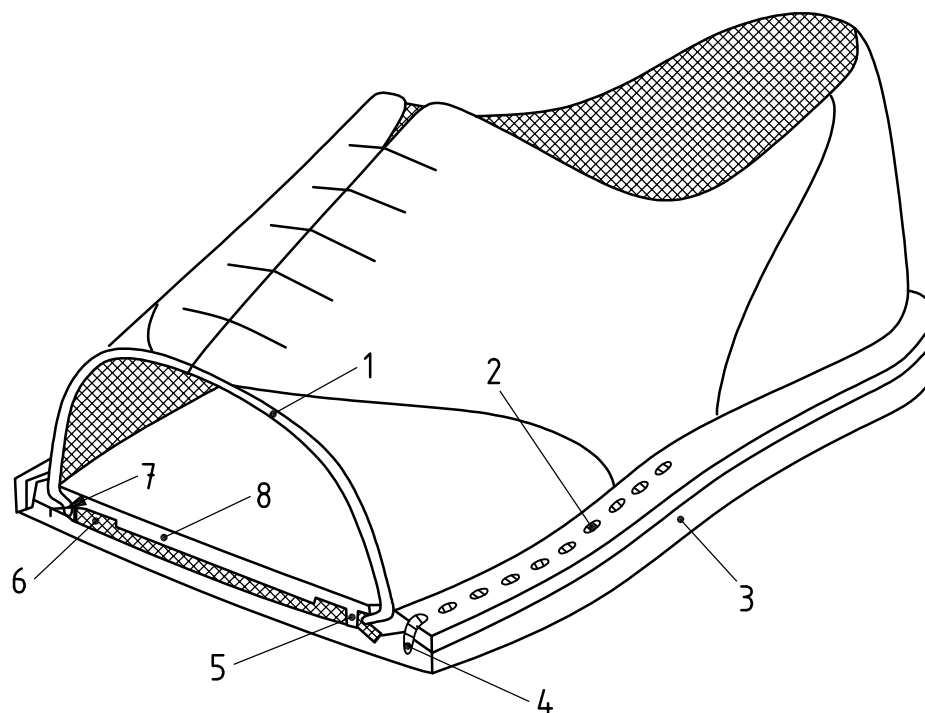

Key

- 1 upper
- 2 welt
- 3 outsole
- 4 seam
- 5 welt seam
- 6 bottom filling
- 7 rib
- 8 insole

Légende

- 1 tige
- 2 trépointe
- 3 semelle
- 4 couture «petits points»
- 5 couture
- 6 garniture de semelle
- 7 mur
- 8 première de montage

Figure 2 — Goodyear construction
Figure 2 — Montage Goodyear

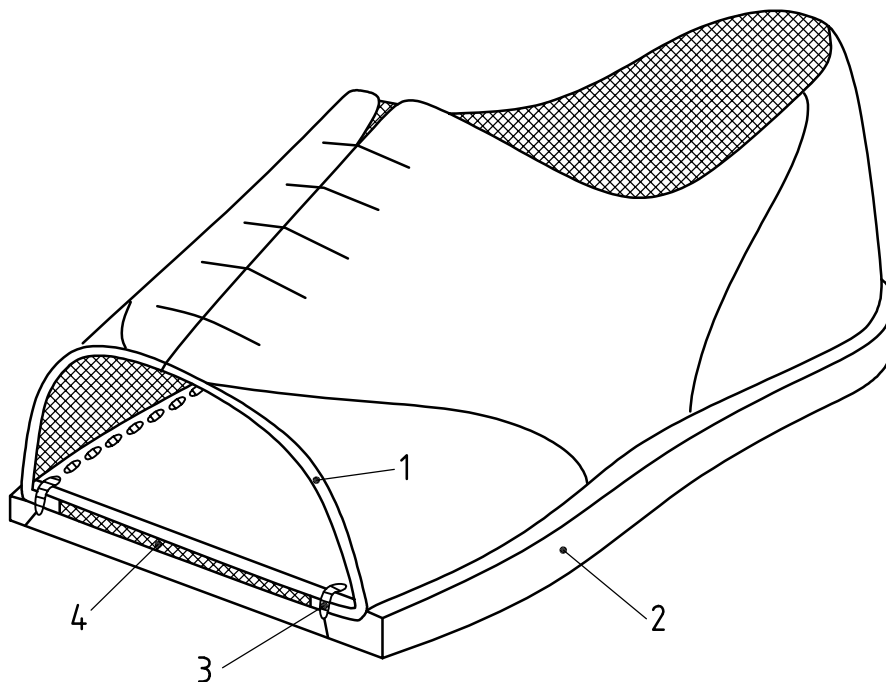

Key

- 1 upper
- 2 outsole
- 3 stitch
- 4 bottom filling/filler

Légende

- 1 tige
- 2 semelle
- 3 couture Blake
- 4 garnissage

Figure 3 — Machine sewn (Blake/Littleway)
Figure 3 — Cousu machine (Blakel/Littleway)

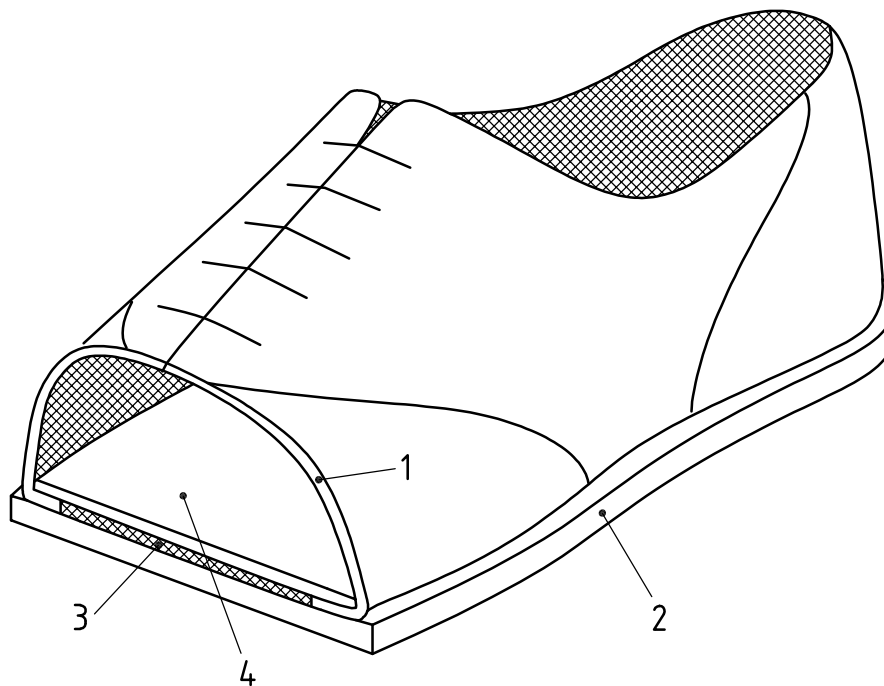

Key

- 1 upper
- 2 outsole
- 3 bottom filling
- 4 insole

Légende

- 1 tige
- 2 semelle
- 3 garnissage
- 4 première de montage

Figure 4 — Cemented construction
Figure 4 — Montage collé

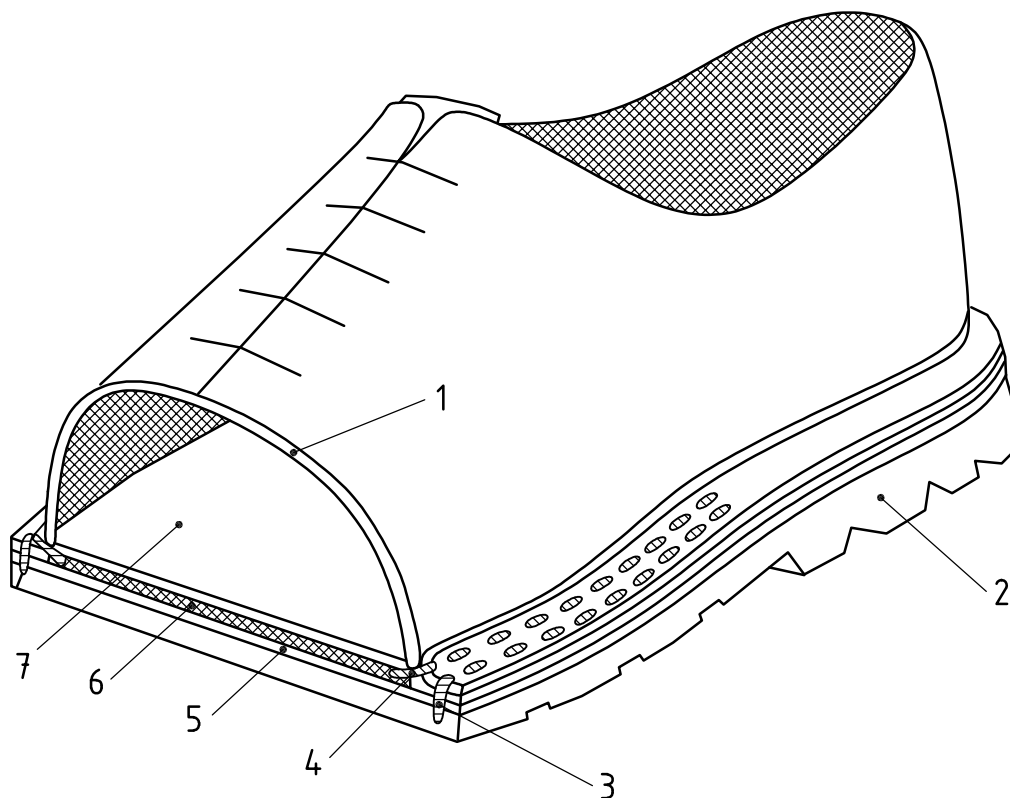

Key

- 1 upper
- 2 outsole
- 3 seam
- 4 seam "with the insole"
- 5 midsole
- 6 bottom filling
- 7 insole

Légende

- 1 tige
- 2 semelle
- 3 couture «petite pointe»
- 4 couture de «passage en première»
- 5 semelle intercalaire
- 6 garnissage
- 7 première de montage

Figure 5 — Norwegian construction
Figure 5 — Cousu Norvégien

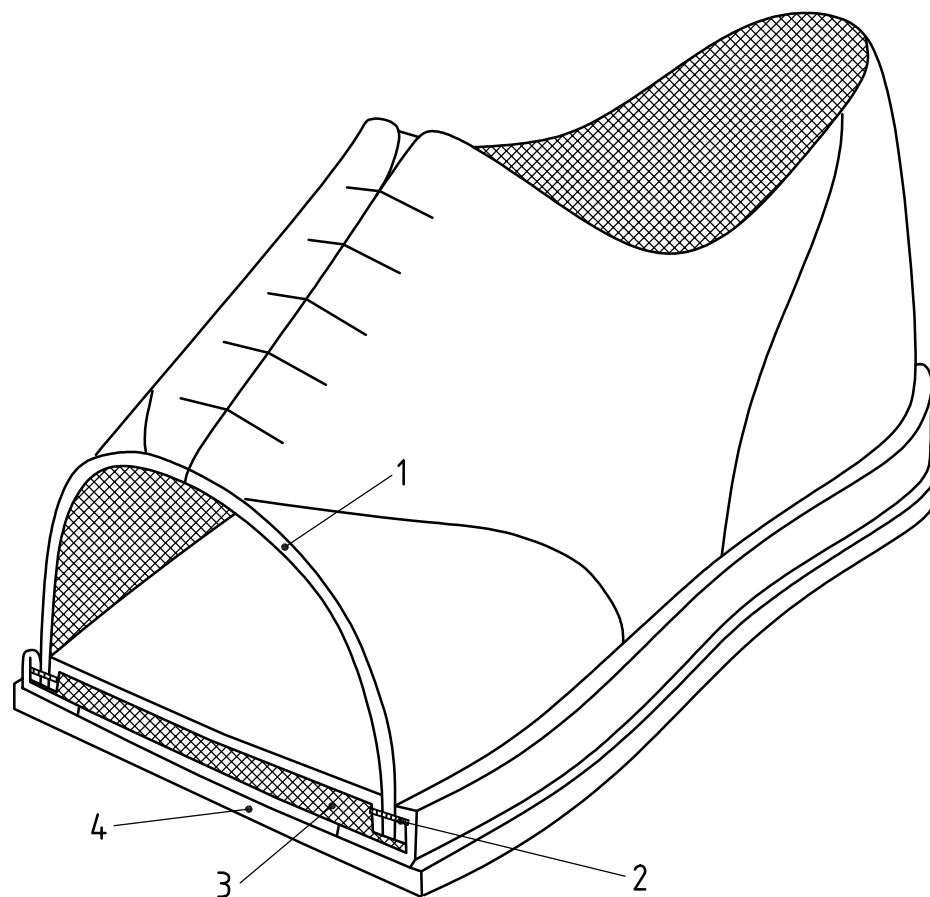

Key

- 1 upper
- 2 covering
- 3 bottom filler
- 4 outsole

Légende

- 1 tige
- 2 enrobage
- 3 intercalaire
- 4 semelle

Figure 6 — California construction
Figure 6 — Construction California

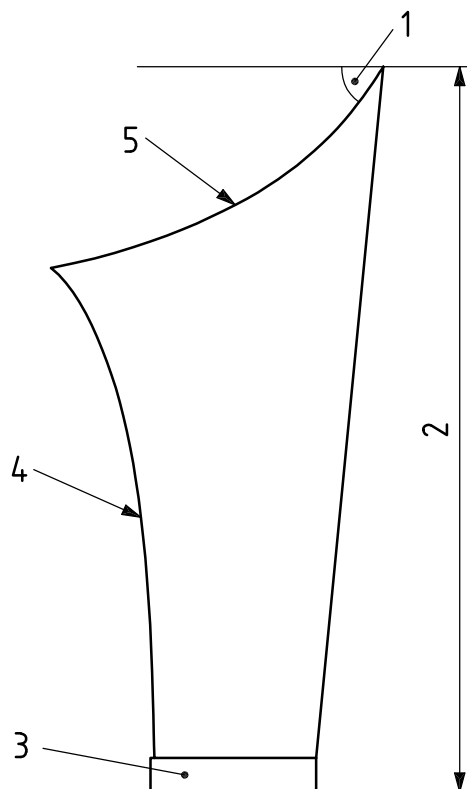

Key

- 1 heel angle
- 2 heel height
- 3 top piece (heel tip)
- 4 heel breast
- 5 heel seat

Légende

- 1 angle du talon
- 2 hauteur du talon
- 3 bonbout
- 4 gorge du talon
- 5 emboîtement du talon

Figure 7 — Heel angle
Figure 7 — Angle du talon

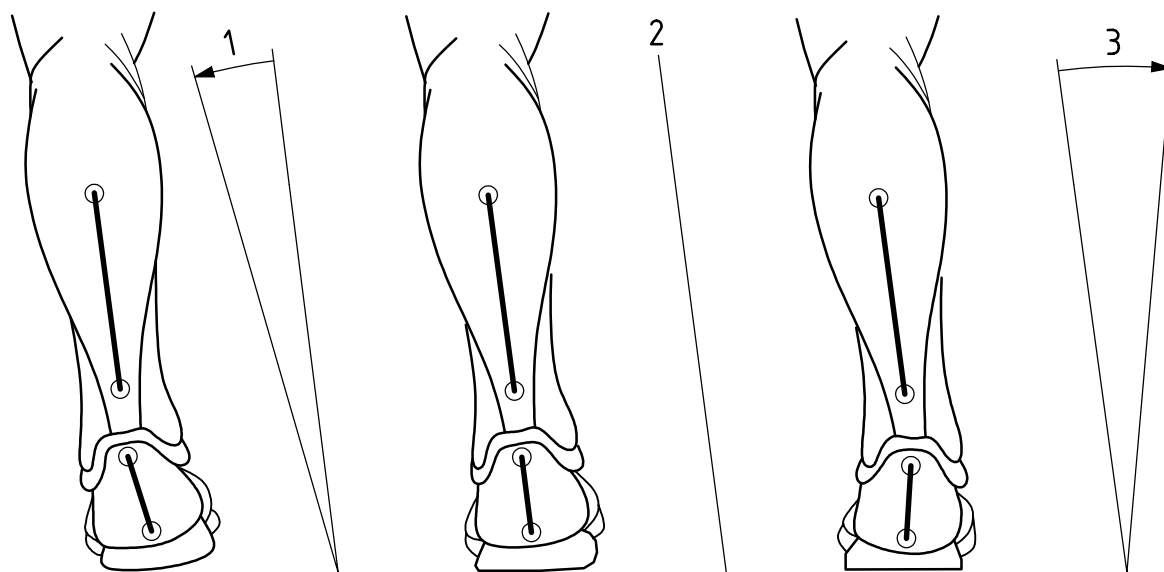

Key

- 1 supination +7 %
- 2 neutral position
- 3 pronation - 11 %

Légende

- 1 supination +7 %
- 2 position neutre
- 3 pronation - 11 %

Figure 8 — Supination and pronation
Figure 8 — Supination et pronation

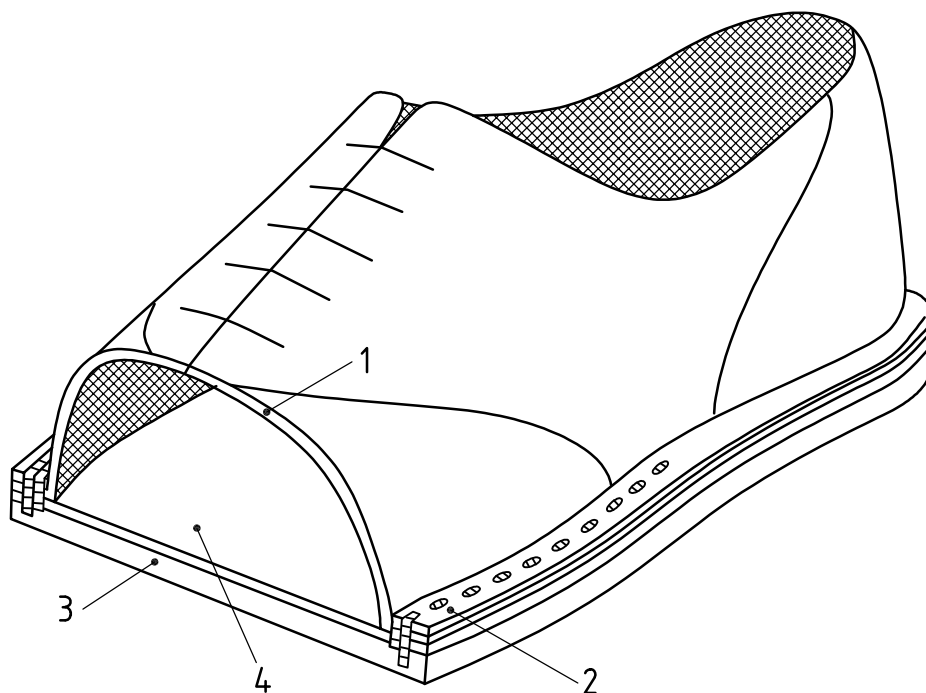

Key

- 1 upper
- 2 welt
- 3 outsole
- 4 insole/runner

Légende

- 1 tige
- 2 trépointe
- 3 semelle
- 4 première de montage

Figure 9 — Stitchdown (veldtschoen) construction
Figure 9 — Double montage (cousu sandalette)

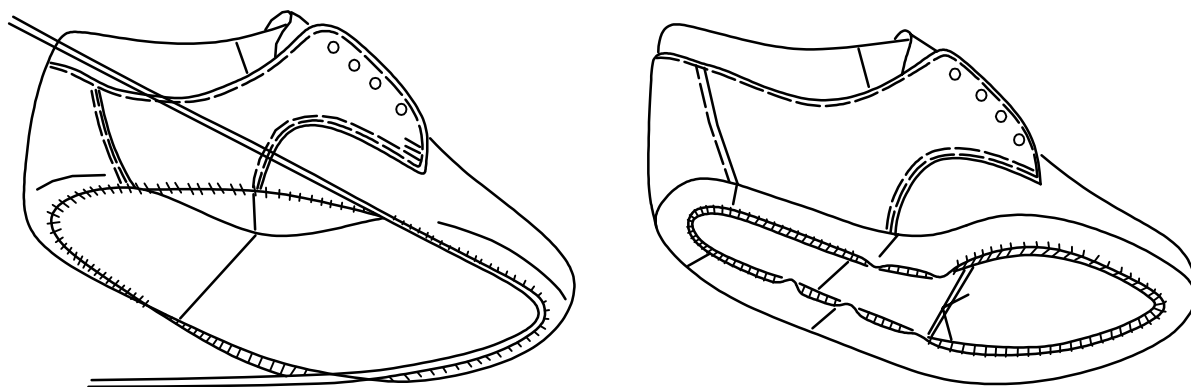
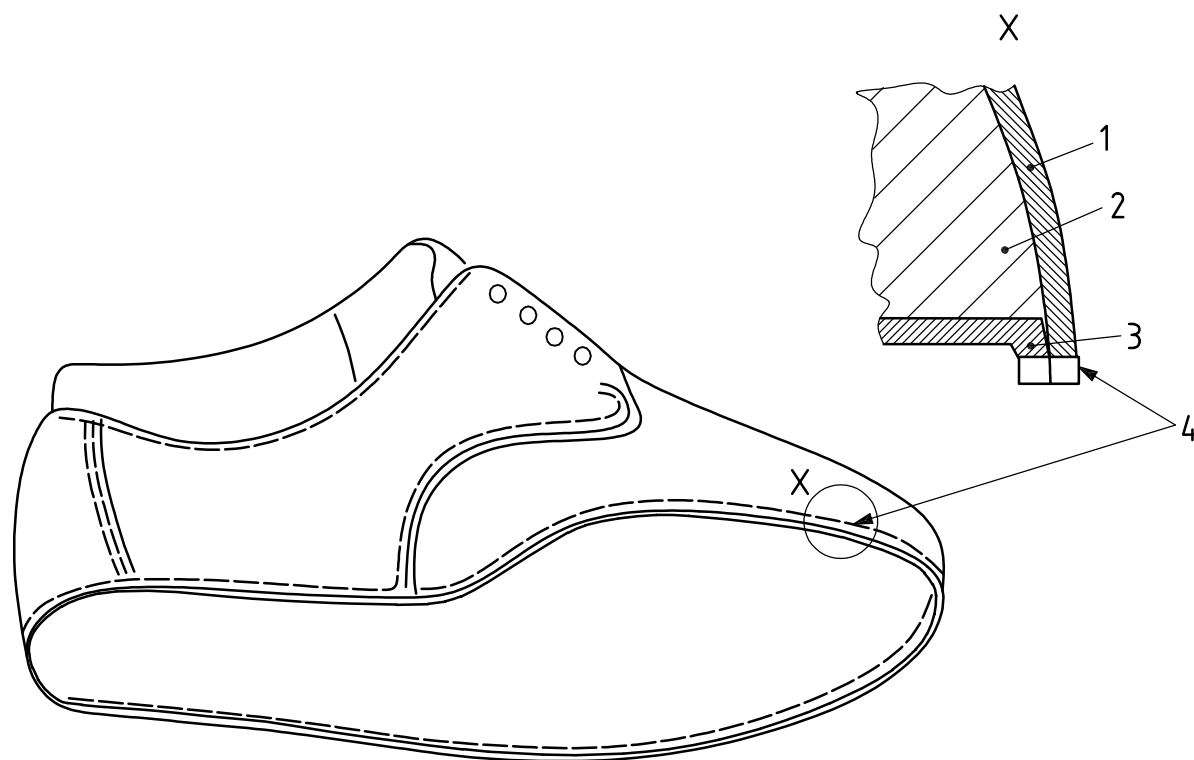

Figure 10 — String lasted construction
Figure 10 — Montage à la ficelle



Key

- 1 cut
- 2 last
- 3 insock
- 4 seam stitching

Légende

- 1 tige
- 2 forme
- 3 première de propreté
- 4 couture

Figure 11 — Ströbel construction
Figure 11 — Montage Ströbel

Annex A
(informative)

Terms and definitions in Spanish

Annexe A
(informative)

Termes et définitions en espagnol

A.1

abrasivo

sustancia dura capaz de arrancar por frotamiento partículas de otro cuerpo más blando, usado generalmente para preparar materiales para el pegado

A.2

adhesión

estado en el cual dos superficies se mantienen unidas mediante fuerzas interfaciales

A.3

adhesivo

sustancia capaz de mantener unidos materiales mediante el pegado de sus superficies

A.4

botina

modelo de bota cuya caña sube justo por encima del tobillo (maléolo)

A.5

plastrón

parte central de la zona superior de la pala o la zona correspondiente de una horma

Véase la Figura 1.

A.6

arco

(del pie) parte inferior del pie comprendida entre las cabezas metatarsianas y el talón
(de la horma) parte de la horma de posición correspondiente

A.7

soporte del arco plantar

pieza normalmente de goma dura o de un material similar colocada sobre la palmilla en la zona del arco plantar

A.8

ensamblado

unir los diversos componentes del zapato con la horma

A.9

muro incorporado

muro (124), generalmente de material textil rígido, fijado a la palmilla para simular el muro utilizado en la fabricación Goodyear

Véase la Figura 2.

A.10

refuerzo

cualquier pieza de material aplicada a otra con el fin de reforzarla y aumentar su resistencia

A.11**costura trasera o de talones**

costura posterior — en la parte del talón — que une los talones o cierra el chanclo

A.12**dobladillado**

proceso de plegar un canto sobre sí mismo, normalmente la línea de hueco

NOTA El dobladillado mantiene su forma gracias al uso de un adhesivo.

A.13**ribete/ribetear**

(material) tira estrecha de material que envuelve un canto (de una sección)

(proceso) unión de una tira estrecha envolviendo un canto.

A.14**cosido Blake**

(proceso) sistema de cosido o máquina de coser de **punto de cadeneta** (31) inventado por Blake

(componente) suela cosida por **punto de cadeneta** (31) o a dos hilos.

Véase la Figura 3.

A.15**bota**

calzado cuya caña se eleva por encima del tobillo

A.16**solaje (o fondo)**

(proceso) unión de todas las partes que forman el piso del zapato

(componentes) elementos que componen la parte inferior del calzado pudiendo incluir la palmilla, vira, cerco, entresuela, media suela y suela.

Véase también **componente** (40).

A.17**relleno**

material usado para llenar el hueco creado por el margen de montado por encima del ensamblado de la suela, generalmente de fieltro o corcho

Véanse las Figuras 2, 4 y 5.

A.18**piso**

conjunto formado por la suela y el tacón

A.19**tope**

Véase **tope** (154)

A.20**rotura de flor**

aspecto superficial de una piel o material para empeine, cuando se flexiona o dobla hacia el interior

A.21**transpirabilidad**

capacidad de un material para permitir el paso del vapor de agua

A.22**apomazar**

abrillantar o pulir o lijar con lija de grano fino como preparación para la adhesión

A.23

tacón prefabricado

el formado por varias capas planas prensadas, llamadas tapas

A.24

Abrillantado, lujado de cantos

tratamiento de acabado para proporcionar una mayor brillo o procedimiento que requiere la aplicación de calor y cera al canto de forma que presente una sección cuadrada

A.25

costura zig-zag

costura (130) realizada uniendo dos piezas canto con canto de forma que no se traslapen, generalmente utilizando el punto de zig-zag

A.26

California

fabricación en la que el corte es cosido a una plantilla flexible o una plantilla, formando una especie de saco en el que se introduce la horma

NOTA Se usa una bandeleta, cosida junto al corte, para cubrir el canto de una plataforma antes de pegar la suela.

Véase la Figura 6.

A.27

puntera

sección que cubre la parte delantera de la pala

Véase también: **puntera** (153), **puntera vega** (189).

A.28

calzado informal/casual

calzado diseñado y fabricado como adecuado para el uso fuera del trabajo y en actividades de tiempo libre

A.29

cement

nombre comercial de un adhesivo

A.30

fabricación

A.30.1

fabricación pegado

método de montado en el que el corte se monta a la palmilla con adhesivo

Véase también **fabricación pegado** (146).

A.30.2

fabricación pegado

sistema de fabricación en el que la suela se une al corte mediante adhesivo

Véase también **fabricación pegado** (146).

Véase la Figura 4.

A.31

punto de cadeneta

punto que consiste en el paso de un único hilo a través del agujero del material y que se remata por un lado con el lazo formado por la puntada anterior

A.32

calzado de colegial

véase **school footwear** (129)

A.33**taco (o pastilla)**

el resalto sólido del dibujo de una suela

A.34**suela con resaltos o relieve**

suela con dibujo compuesta por tacos o pastillas

A.35**tejido recubierto**

material textil recubierto de una película de plástico o polímero, tales como poliuretano o poli(cloruro de vinilo) (PVC)

A.36**cuero untado**

producto cuya capa de untamiento o contrapegada no supere un tercio del espesor total del producto, pero exceda los 0,15 mm

[1]

A.37**cohesión**

estado en el cual las partículas de una sustancia se mantienen unidas por las fuerzas de valencia primarias o secundarias

A.38**calzado para bajas temperaturas**

calzado diseñado y fabricado para ofrecer una protección especial al usuario durante su uso con temperaturas por debajo de cero, sobre hielo, nieve y superficies heladas

NOTA También es adecuado para determinados entornos fríos.

A.39**collar**

parte o pieza del corte situada alrededor de la línea del hueco

Véase también **collarín** (46).

A.40**componente**

cualquier parte del calzado, por ejemplo el corte, suela, forro, etc.

A.41**acondicionamiento**

(en fábrica) añadir humedad a los cortes para facilitar el proceso de montaje;

(en laboratorio) este término se refiere a la operación en su totalidad, diseñada para hacer llegar una muestra o una probeta, antes de su ensayo, a unas condiciones de temperatura y humedad específicas, manteniéndolas durante un período de tiempo determinado en la atmósfera de acondicionamiento

[ISO 18454]

A.42**atmósfera de acondicionamiento**

atmósfera en la que se mantiene la muestra o probeta antes de ser sometida a ensayo

NOTA Se caracteriza por valores específicos asignados a uno o varios de los parámetros de temperatura y humedad relativa, que se mantienen dentro de las tolerancias especificadas durante un período de tiempo determinado.

[ISO 18454]

A.43

fabricación

(proceso) un método para la construcción o ensamblado de un calzado

(resultado de un proceso) modo por el que la suela se une al corte.

A.44

contrafuerte

soporte colocado para dar rigidez entre el forro y el corte en la zona del talón

Véase también **contrafuerte** (141).

A.45

tacón forrado

tacón totalmente cubierto por una pieza (envelope) de material

A.46

collarín

sección del corte que sigue la línea del hueco o el canto superior de los cuartos

Véase también **collar** (39).

A.47

superficie útil

área de los cueros o pieles de la que se obtendrán las piezas cortadas

A.48

anilla

pieza de plástico o metal cogida al corte que permite pasar por su interior la cordonera (y es diferente al ojete), empleándose generalmente en algunos tipos de calzado deportivo

A.49

suela moldeada directa

véase **moldeado directo** (50)

A.50

moldeado directo

sistema de fabricación en el que la suela es moldeada directamente al corte, que puede estar montado en horma o acoplado a una horma metálica que se coloca sobre el molde

A.50.1

moldeado por inyección

término que designa el tipo de moldeado directo en el que la suela, compuesta de un polímero termoplástico, se introduce en el molde en estado pastoso

A.50.2

vulcanizado directo

sistema de fabricación en el que la suela de caucho preparado sin vulcanizar, se sitúa en un molde en contacto con el margen de montado del corte y es vulcanizada "in situ" por aplicación de calor y presión

A.50.3

moldeado por reacción (poliuretano)

sistema de fabricación en el cual una suela de PUR se forma en el molde unida al corte montado en horma mezclando los componentes del PUR (poliol e isocianato) inmediatamente antes de introducirlos al molde. Los componentes reaccionan en el molde para producir una suela de PUR celular

A.51

preste, dirección de

propiedad de una piel o material de empeine que indica las dos direcciones de máximo y mínimo alargamiento

A.52**material de doble densidad**

material de piso formado por dos capas de diferente densidad, que pueden ser de uno o dos polímeros, compacto y/o expandido

A.53**doble suela**

suela formada por dos capas

A.54**valor del durómetro**

dureza, normalmente de los materiales de piso

A.55**cantos****A.55.1****acabado de cantos**

aplicación de tintas y colorantes a los cantos naturales

A.55.2**guía de cantos**

dispositivo empleado en las máquinas de coser, para mantener constante la distancia del cosido al canto

A.55.3**lujado de cantos**

operación de alisado, impermeabilizado y lustrado de los cantos aplicando cera y calor con los hierros de terminar

A.55.4**máquina de lujar**

Véase **lujado de cantos** (55.3)

A.55.5**desvirado de cantos**

operación de recortar una suela utilizando una fresa para darle la forma deseada

NOTA Cuando se realiza el cortado del sobrante de forro con cuchilla o tijera se denomina refinado de cantos.

A.56**medida inglesa**

unidad de medida de la longitud de un zapato igual a un tercio de una pulgada

A.57**suela volada**

en oposición a la de canto arrimado, la que sobresale alrededor de la línea de unión corte-piso

A.58**ojete**

pequeña pieza metálica en forma de tubo, insertada a través del espesor del corte, por la que pasan los cordones de la sujección

Véase también **anilla** (48).

A.58.1**carrillera**

parte del corte sobre la que se colocan los ojetes (generalmente en hilera)

A.58.2**refuerzo de carrillera (o de ojetera)**

refuerzo utilizado para evitar que los ojetes se salgan de la carrillera

A.59

calzado de moda/diseño

calzado diseñado y fabricado para uso ligero, en el que prevalece el diseño

A.60

resistencia a la fatiga

(cambrillón) resistencia de un cambrillón en condiciones específicas, a repetidos ciclos de carga

(tacón) resistencia de un tacón a repetidos golpes, cada uno de energía específica, llevados a cabo por un péndulo

A.61

línea de unión corte-piso

línea que marca el límite entre el corte y el piso

A.62

cartón fibra

cualquier material hecho de fibras celulósicas o de cuero, presentado en forma de hojas o planchas, que se ha obtenido con la técnica de producción del papel

A.63

acabado

proceso de aplicación de los tratamientos finales, tales como colorantes y brillos a un calzado

A.64

ajuste

(proceso) acoplamiento de la forma más precisa posible de las dimensiones de un pie de un sujeto con las correspondientes a otro pie de dimensiones establecidas

(dimensión) conjunto de las propiedades dimensionales de una horma que permiten alojar el pie en el calzado de forma confortable

A.65

plano (montado)

véase **fabricación pegado** (30)

A.66

dobladillado

véase **dobladillado** (12)

A.67

plantilla termoconformada

pieza colocada sobre la palmilla o a la plantilla para aumentar el confort y/o calce, por ejemplo a través de adaptación al pie o absorción de impactos

A.68

calzado (o zapato)

artículo compuesto por una parte superior (corte) y una inferior (suela) proyectados para cubrir el pie

[1]

A.69

montado a fuerza — ahormado

método de montado en el que la horma se introduce en el corte a fuerza (sin máquina de centrar y montar)

A.70

punta

parte delantera de una horma o zapato

A.71

plantilla entera

véase **plantilla** (135)

A.72**modo de andar**

forma característica de caminar

A.73**polaina**

artículo complementario del calzado que, partiendo del tobillo, recubre la pierna

NOTA Generalmente se cierra con hebillas.

A.74**calzado deportivo de uso general/no especializado**

calzado diseñado y fabricado como adecuado para el uso durante la realización de una serie de actividades deportivas no especializadas, como por ejemplo el footing, deportes de raqueta o de pista, practicados ocasionalmente como el baloncesto y el entrenamiento ligero

A.75**empalmillado/montado Goodyear**

sistema de fabricación en el que la **vira** (182) y el corte son cosidos al muro mediante la **máquina de empalmillar** (185); posteriormente, la vira se cose a la **entresuela** (106) o a la **suela** (115)

Véase la Figura 2.

A.76**escalado**

realización de una escala de tamaños del mismo patrón con aumento regular entre ellos desde el más grande al más pequeño

A.77**taloneta, media plantilla**

plantilla que cubre solamente la mitad visible de la **palmilla** (92) en el interior del zapato, normalmente la del final del talón

A.78**halogenación**

tratamiento, normalmente con cloro para mejorar la capacidad de pegado de los materiales

NOTA También podrían utilizarse otros halógenos, tales como yodo o bromo.

A.79**talón/tacón**

(pie) parte posterior del pie formada por dos huesos, el astrágalo y el calcáneo

(zapato) soporte colocado bajo el asiento del zapato para darle la posición deseada.

A.80**inclinación de caja del tacón**

inclinación o ángulo del asiento del tacón sobre el que descansa el talón del pie

Véase la Figura 7.

A.81**frente del tacón**

parte delantera de un tacón

Véase la Figura 7.

A.82**talonera de forro o sudadera**

pieza de material aplicada al interior de la parte posterior del zapato para evitar el deslizamiento del talón durante la marcha

A.83

altura del tacón

altura del tacón medida verticalmente desde el suelo hasta la parte superior del tacón en la zona trasera, incluyendo la tapa firme

Véase la Figura 7.

A.84

tapa del tacón

una capa del material que forma parte de un tacón prefabricado, excluyendo la tapa firme

A.85

caja del tacón

Véase la Figura 7

A.86

refuerzo de la tapa firme

refuerzo de goma, metal o plástico fijado al borde exterior de la tapa firme para aumentar la resistencia al uso en este punto durante la marcha

Véase la Figura 7.

A.87

calzado alta moda

calzado diseñado y fabricado con expectativa de vida limitada pero respondiendo a las tendencias de moda, en el que el diseño es el parámetro más importante

A.88

calzado de estar por casa

calzado diseñado y fabricado con una durabilidad y confort adecuados para ser utilizado dentro de la casa. No es adecuado para el uso como calzado de calle ni ofrece protección contra las inclemencias del tiempo o entornos de uso hostiles

A.89

calzado de bebé/chicarro

calzado diseñado y fabricado como adecuado para ser usado diariamente por niños que calcen una talla entre la 16 y la 22

Véase también **punto de París** (116).

A.90

interior, parte de dentro

la cara derecha del pie/horma/zapato izquierdo y la cara izquierda del pie/horma/zapato derecho

A.91

plantilla

componente, normalmente compuesto de varias capas (extraíble o no), que cubre la **palmilla** (92) para mejorar las prestaciones del piso (confort, absorción de impactos)

A.92

palmilla (planta de montado)

componente rígido usado para formar la base del zapato al que se une el corte durante el montado

A.93

entreforro

material colocado entre el forro y el corte

A.94

cordonera

cordón que sirve para unir dos cantos, generalmente los cuartos de un zapato

A.95**gancho**

(calzado) pequeños ganchos insertados como ojeteros en las carrilleras de los zapatos o botas para sujetar las cordonerías

(fábrica) usado para el atado provisional del corte durante el montado para prevenir desperfectos

Véase también **anilla** (48).

A.96**atado de cortes**

proceso de unir dos partes opuestas del corte con un cordón que atraviesa los ojeteros o pasa por los ganchos

A.97**horma**

pieza de madera, metal o material polimérico que se ha mecanizado dándole la forma y el volumen del pie y se utiliza para la fabricación del calzado

A.98**tubo de la horma**

perforación realizada en la parte superior de la horma (lupe) y revestida de metal, que corresponde a la zona donde se colocará el tacón, donde se introduce el chirilque o cirlot

A.99**montado**

proceso de fabricación del calzado que estira el corte para adaptarlo a la forma de la horma

A.100**(piel o cuero) curtido**

término genérico para cueros o pieles que conservan su estructura fibrosa original más o menos intacta, curtidos de modo que sean imputrescibles. El pelo o la lana pueden conservarse o ser eliminados

NOTA El curtido se obtiene, asimismo, mediante la división en capas o segmentos de los cueros o de las pieles ya sea antes o después de la curtición; pero si la piel o el cuero ha sido desintegrado mecánica y/o químicamente en partículas pequeñas o polvo y entoces con o sin una combinación de un agente ligante, se convierten en láminas o formas no pueden denominarse cueros. Si la piel tiene la superficie recubierta, esta capa superficial no debe ser de un grosor superior a 0,15 mm, independientemente de la forma como se haya aplicado a la piel.

A.101**forro**

materiales que forman la parte interna del zapato, como los materiales en contacto con el pie o la pierna

NOTA A los efectos de etiquetado de composición, cuando no haya otras piezas de material unidas al corte para formar el forro, entonces la cara interna del corte debe considerarse como el forro. Cualquier parte descubierta de la palmilla debe incluirse en el cálculo. Cuando un material constituye al menos el 80 % de la superficie interior del zapato, este debe etiquetarse como uno de los tipos de material listados en la Directiva UE 94/11/CE [1]. Cuando ningún material constituye al menos el 80 % del área interna del calzado, los dos materiales principales deben describirse (en orden descendiente del área).

A.102**fabricación Littleway**

construcción de calzado que consiste en montar plano hacia adentro con grapas y **cosido a dos hilos** (103), con o sin hendido, que une la palmilla al corte y a la suela o entresuela

Véase la Figura 3.

A.103**cosido a dos hilos**

puntada doble que remata los hilos con el material de forma que, si una puntada se rompe, no se deshace la costura

A.104**cosido a máquina**

véanse **fabricación Blake** (14) y **fabricación Littleway** (102)

A.105

arco metatarsiano

falso arco del pie que abarca desde las partes extremas, del primero al quinto metatarsiano, atravesando la zona de articulación metatarso-falángica

A.106

entresuela

capa de material insertada entre la palmilla y la suela propiamente dicha

Véase la Figura 5.

A.107

mocasín

(originalmente) un calzado cuyo corte, formado por chanclo y plastrón pasados, envolvía el pie

(actualmente) calzado con un corte similar al anterior sin unión pasada

Véase la Figura 1.

A.108

Mondopoint

sistema de medida desarrollado por la Organización Internacional de Normalización (ISO) basado en la longitud y el ancho real del pie expresada en milímetros

[ISO 9407]

A.109

manoletina

calzado cerrado por una pieza denominada banda, trabilla o antifaz

A.110

pasacordones

pieza plástica unida al corte que lleva dos o más **anillos** (48) por las que pasan los cordones

A.111

Goodyear noruego o invertido

la vira es cosida por el lado de carne contra el lado flor del corte y luego doblada hacia fuera con la costura vista, obteniéndose una fabricación con mayor resistencia al agua

Véase la Figura 5.

A.112

destalonado

calzado totalmente abierto por detrás o cerrado simplemente con una correa muy fina

A.113

calzado ortopédico

zapato empleado para el tratamiento terapéutico de una determinada anomalía del pie

A.114

prótesis

inserto moldeado que se coloca en el calzado para mejorar el soporte del arco, talón o la zona de la articulación metatarso-falángica

A.115

suela

componente del piso del calzado, parte del cual está en contacto con el suelo

A.116

punto de París

unidad de medida de longitud del zapato que equivale a 2/3 de cm

NOTA Cada incremento de longitud corresponde a un incremento en el ancho de 2,5 mm a 5 mm.

A.117**tiempo de penetración**

corte — duración, expresada en minutos, que es suficiente para que el agua penetre desde la superficie mojada a la otra cara de la probeta mientras ésta es sometida a repetidas flexiones

A.118**arco plantar**

el principal arco longitudinal de la planta del pie

A.119**pronación**

movimiento que eleva el borde externo y hace mirar hacia fuera la planta del pie

Véase también **supinación** (147).

Véase la Figura 8.

A.120**cuarto, cañeta**

una de las dos partes (interior o exterior) que forman el talón o trasera del material de empeine y que recubre el contrafuerte y el lateral

A.121**forro del cuarto**

material que forra el cuarto de un corte

A.122**refuerzo**

cualquier material utilizado para mejorar la resistencia y modificar las propiedades de preste de los componentes del corte y/o forro

A.123**reparabilidad**

facilidad con la que los componentes de un zapato pueden ser sustituidos para aumentar el período de uso de un zapato

A.124**muro**

pared lograda al formar ángulos rectos con la superficie del piso o la palmilla y un poco hacia dentro con respecto al canto

NOTA Se puede formar realizando un canal o labio, o doblando una pieza de material.

Véase la Figura 2.

A.125**cardado**

tratamiento mecánico, con lija o carda, del margen de montado del corte para mejorar el anclaje del adhesivo

A.126**alisar**

chafar cualquier protusión del corte o del forro, normalmente una costura

A.127**calzado de goma**

clasificación comercial del calzado (en oposición a calzado no de goma) que generalmente abarca el calzado de protección de goma y aquel en que se ha vulcanizado la suela al corte

A.128**punto de guarnicionero**

costura formada uniendo dos piezas encaradas y vistas sobre el lado de flor, cosiendo muy próximo al canto, con hilo grueso y dando la apariencia de cosido manual. Generalmente se utiliza a efectos decorativos

A.129

calzado de colegial

calzado diseñado y fabricado para el uso diario en el colegio de niños y adolescentes de la talla 23 a la 38

Véase también **punto de París** (116).

A.130

costura

la unión entre los bordes de 2 materiales, en particular donde los materiales han sido cosido juntos

A.131

cambrillón

tira fina de material, normalmente de madera o acero, usada para dar rigidez o evitar que se curve de forma excesiva el arco plantar

A.132

cosido casco

fabricación en la que el corte se cose directamente a una suela con un borde elevado alrededor del zapato

A.133

pantufila, zapatilla

Véase **calzado de estar por casa** (88)

A.134

a. clavo — b. clavetar

- a) pequeña pieza puntiaguda de metal, con o sin cabeza, o un trozo de alambre metálico cortado y clavado mecánicamente, que fija las capas de un tacón o varias partes del piso
- b) reforzar la tapa de un tacón mediante clavado de unos clavos o estaquillas metálicas alrededor de su perímetro y así aumentar la resistencia al uso

A.135

plantilla

capa de material fijada encima de la palmilla, que queda en contacto con el pie

A.136

adhesión de la suela

Véase **adhesión del corte/piso** (166)

A.137

dividir

separar un material en dos o más capas

A.138

quebrante de la punta

Véase **quebrante de la punta** (155)

A.139

tacón de tapas

Véase **tacón prefabricado** (23)

A.140

timbrado/referenciado

operación de estampar información, usando calor o presión, en la plantilla o el forro

A.141

contrafuerte

refuerzo del corte situado habitualmente en el área del talón

Véase también **contrafuerte** (44).

A.142**densidad de puntada**

número de puntadas por unidad de longitud

A.143**Willy**

fabricación en la que el corte se monta hacia fuera y se cose al piso

Véase la Figura 9.

A.144**montado a cordón**

Véase la Figura 10.

A.145**fabricación Ströbel**

Véase la Figura 11.

A.146**fabricación pegado**

fabricación en la que el corte se monta plano hacia adentro sobre la palmilla (generalmente con adhesivo) y la suela es fijada solamente con adhesivo [véase **fabricación pegado** (30.1 y 30.2)]

A.147**supinación**

movimiento inverso a la pronación que eleva el borde interno y hace mirar hacia dentro la planta del pie

Véase también **pronación** (119).

Véase la Figura 8.

A.148**montado con simientes**

tipo de montado realizado en una palmilla sin hendido y una horma chapada en la que se fija el corte con simientes que no se quitan posteriormente

A.149**calzado terapéutico**

Véase **calzado ortopédico** (113)

A.150**escote**

(zapato) el punto central más bajo de la abertura de la pala

[pie (articulación)] el pliegue inferior de la piel en la superficie anterior de la unión del pie y la pierna.

A.151**entresuela**

Véase **entresuela** (106)

A.152**sentido de corte**

indica la forma correcta de cortar los componentes del corte con la dirección del preste perpendicular a la dirección de mayor tensión en el montado

A.153**puntera**

parte delantera del corte que va desde la punta del zapato hasta dividir en la subida la pala

A.154

tope

refuerzo usado para mantener el contorno original de la punta del zapato

A.155

quebrante de la punta

distancia entre el nivel del suelo y la superficie inferior de la suela en la punta

A.156

lengüeta

parte del corte, o una sección fijada al corte, que va desde el borde posterior de la pala por debajo de los cordones como protección para el empeine

A.157

refuerzo del hueco

tira de material cosida en el interior del corte del zapato en su parte superior para terminar el forro y reforzar el zapato

A.158

tapa

cada una de las capas de un tacón prefabricado excepto la tapa firme

A.159

línea de hueco

línea que recorre el zapato en la parte superior de la pala y los cuartos

A.160

tapa firme

parte del tacón en contacto con la superficie de marcha

Véase la Figura 7.

A.161

calzado de calle

calzado diseñado y fabricado para el uso diario en la oficina, para ir de compras o entornos similares

NOTA Normalmente, en este tipo de calzado, la durabilidad y el confort serán más importantes que el factor de diseño o moda.

A.162

arco transversal

el arco del pie que se extiende por debajo y a lo ancho del empeine

A.163

huella

marca producida por la presión del peso soportado y la superficie de la suela de un zapato

A.164

piso unitario

piso moldeado en el cual el tacón y la suela se moldean como una sólo unidad con medidas predeterminadas

A.165

sin forro

zapato sin forro, típico del calzado de verano

A.166

corte

materiales que forman la parte externa del calzado que se fijan a la suela y cubren la superficie dorsal superior del pie

NOTA 1 En el caso de botas incluye también la parte exterior del material que cubre la pierna. Sólo se incluyen las materiales visibles. No se deben tener en cuenta los materiales de entredós.

NOTA 2 Cuando un material constituya al menos el 80 % del área de la superficie, puede ser etiquetado como uno de los tipos de materiales incluidos en la Directiva de la UE 94/11/CE [1]. Cuando ningún material constituya al menos el 80 % del área del corte, los 2 materiales principales se describirán (en orden o área descendente). No se tendrán en cuenta los accesorios o elementos puramente decorativos.

A.167**valgo**

(hallux) deformación del pie en la que el dedo gordo del pie se desvía hacia los otros dedos en la primera articulación metatarso-falángica

(varo) deformación en la que la parte posterior del pie rota hacia dentro y el peso no se transmite al suelo correctamente. En su lugar el peso cae en el lado interno del pie y el arco aparentemente se aplana.

NOTA Muy común en niños.

A.168**pala**

sección delantera del corte, excluyendo los cuartos, que cubre los dedos y la parte anterior del pie

A.169**longitud de la pala**

distancia medida a lo largo del perfil de la línea central de la horma desde el punto de bridaje hasta la punta

A.170**forro de la pala**

trozo de material que forra la pala de un corte

A.171**punto de bridaje**

punto en la parte superior de la horma definido por la intersección de la línea central de la horma con la línea de perímetro de la articulación metatarsiana

A.172**extremo lateral de la pala**

cada uno de los lados de los cantos posteriores de la pala donde se superponen los cuartos

A.173**tobillo varo**

condición anormal de inclinación hacia dentro del pie

A.174**corte en v**

porción del empeine de la horma que se quita para permitir la articulación de la misma

A.175**Willy**

fabricación cosida en la que el borde del corte se monta hacia fuera y se cose directamente a la suela o entresuela

Véase la Figura 9.

A.176**enfranque**

área del pie entre el empeine y la articulación metatarsiana

A.177**perímetro de retención**

correspondiente a las menores dimensiones entre el empeine y el punto de flexión de la horma, zapato o pie

A.178**montar enfranques**

proceso de montaje aplicado al corte desde la puntera hasta el enfranque

A.179

resistencia al lavado

la resistencia de un zapato o material a cambios dimensionales o pérdida de color cuando se lava en una lavadora en condiciones específicas

A.180

paso de agua

cantidad de agua que atraviesa la probeta durante uno o más periodos de tiempo

A.181

cuña

tacón sólido que se extiende desde la parte posterior hasta el punto de flexión del zapato creando una superficie de pisada plana a lo largo de toda la longitud del zapato

A.182

vira/cerco

tira flexible de material colocada a lo largo del canto del piso

Véanse las Figuras 2 y 5.

A.183

aplanado de cerco

operación de martillar la vira ligeramente y dejarla uniforme alrededor del canto del zapato antes de fijar la suela en la fabricación Goodyear

A.184

martillado de cerco

término alternativo para **aplanado de la vira** (183)

A.185

cosido de vira (empalmillar)

cosido de la vira y el corte en el labio levantado de la palmilla

A.186

zapato empalmillado

zapato en cuya fabricación la vira es unida al forro del corte y el labio de la palmilla sin coser en el interior del zapato

A.187

ruletar

línea ornamental realizada en una suela o el canto de un tacón mediante una ruleta dentada

A.188

corte entero

término dado a un corte de una sola pieza para distinguirlo del que consiste en un conjunto de piezas unidas

A.189

puntera vega

pieza superpuesta con forma de ala, a menudo perforada y festoneada, colocada para dar a la pala un efecto decorativo

A.190

eliminar arrugas, planchar

planchar o eliminar arrugas de un corte causadas por el montaje

A.191

rendimiento (área)

porcentaje del material usado para cortar un patrón frente al desperdicio generado

Annex B (informative)

Terms and definitions in Italian

Annexe B (informative)

Termes et définitions en italien

B.1

abrasivo

qualsiasi sostanza dura in grado di consumare un materiale di minor durezza tramite sfregamento. Utilizzato generalmente per preparare i materiali all'incollaggio

B.2

adesione

condizione per cui la coesione di due superfici è resa possibile tramite tensione interfacciale

B.3

adesivo

sostanza capace di far aderire (tenere insieme) fra loro materiali, tramite incollaggio delle superfici

B.4

polacchetto (calzatura alla caviglia)

modello di calzatura il cui tomaio si estende fino a coprire la caviglia (malleolo)

B.5

bacinella

parte centrale della parte superiore della mascherina o area corrispondente di una forma

Vedere Figura 1.

B.6

arco plantare o arco della forma

parte arcuata della pianta del piede compresa tra il tallone e la linea di appoggio del metatarso; Posizione corrispondente sulla forma

B.7

plantare per piede piatto, plantare anatomico

elemento sagomato generalmente in gomma o materiale analogo applicato al sottopiede nella zona plantare

B.8

assemblaggio

la combinazione dei vari componenti della calzatura con le forme

B.9

intelatura

rinforzo generalmente di tessuto applicato al sottopiede come per la lavorazione Goodyear

Vedere Figura 2.

B.10

rinforzo

qualsiasi materiale applicato ad un altro come rinforzo

B.11

cucitura posteriore

cucitura effettuata nella parte posteriore del tallone che unisce i quartieri del tomaio

B.12

ripiegatura

il processo di ripiegatura di una estremità. La piegatura è spesso mantenuta tale con adesivo

B.13

orlatura/orlare

sottile striscia di materiale che viene applicata al bordo (di una sezione). L'applicazione di una striscia sottile ad un bordo

B.14

lavorazione Blake

metodo di cucitura o macchina da cucire inventata da Blake; la suola è cucita a punto catenella o a doppio punto

Vedere Figura 3.

B.15

stivale

calzatura, il cui gambale è al di sopra della caviglia

B.16

assemblaggio del fondo

l'unione di tutte le parti del fondo della calzatura; le parti costituenti il fondo della calzatura possono includere sottopiede, guardolo, bordo suola, intersuola, riempimento e suola

B.17

imbottitura

materiale utilizzato per riempire il vuoto all'interno del margine della forma al di sopra dell'assemblaggio della suola, spesso di feltro o sughero

Vedere Figure 2, 4 il 5.

B.18

fondo

una suola completa di tacco

B.19

box toe

espressione americana per puntale (vedere **puntale**)

B.20

rottura del fiore

aspetto della superficie del fiore del cuoio sottoposto a piegatura o a flessione interna

B.21

traspirabilità

capacità di un materiale di permettere il passaggio del vapore d'acqua

B.22

smerigliatura

operazione di smerigliatura o pulizia o operazione di cardatura come avviene nella fase di preparazione all'incollaggio

B.23

tacco a strati

un tacco costituito da più strati

B.24**finitura alla fiamma**

trattamento di finissaggio per conferire maggiore lucentezza o trattamento che richiede l'applicazione di calore ad una mola, in modo che prenda l'aspetto di una sezione quadrata

B.25**cucitura a zig-zag**

cucitura realizzata giustapponendo due bordi senza sovrapporli. Solitamente viene realizzata utilizzando un punto a zig-zag

B.26**lavorazione California**

lavorazione in cui il tomaio è cucito ad un sottopiede flessibile o ad una soletta leggera, formando una specie di sacco nel quale viene infilata la forma. La striscia viene poi utilizzata per coprire il bordo del cuneo prima che la suola venga fissata

Vedere Figura 6.

B.27**puntale**

sezione che ricopre la parte anteriore della mascherina

Vedi anche:

puntale;

puntale a coda di rondine.

B.28**calzatura casual**

calzatura disegnata e progettata per attività legate al tempo libero

B.29**collante**

termine comunemente utilizzato per adesivo

B.30**lavorazione incollata**

metodo di lavorazione in cui il tomaio è fissato o montato al sottopiede mediante adesivo o **oppure:** lavorazione ago per cui la suola è fissata soltanto con adesivo

Vedere Figura 4.

B.31**catenella (lavorazione)**

punto dalla cui ripetizione sul materiale si ottengono piccoli cappi a catena

B.32**calzatura da bambino per scuola**

vedere "calzatura per la scuola"

B.33**tacchetto**

sporgenza solida della superficie di contatto di una calzatura

B.34**suola chiodata**

suola la cui superficie di contatto è caratterizzata da tacchetti

B.35**supporto rivestito**

tessuto ricoperto da un polimero o da un materiale plastico come, per esempio poliuretano o polivinilcloruro (PVC)

B.36

cuoio rivestito

prodotto nel quale lo strato di rivestimento o l' accoppiatura a colla non superano un terzo dello spessore totale del prodotto, ma sono superiori a 0,15 mm

[1]

B.37

coesione

lo stato in cui le particelle di una singola sostanza sono tenute insieme da forze di valenza primaria o secondaria

B.38

calzatura per basse temperature

calzatura ideata e progettata per conferire una protezione al piede durante l'uso con temperature al di sotto dello zero e su superfici ghiacciate o innevate. Indicata anche per ambienti particolarmente freddi

B.39

collarino

componente posto alla sommità dei quarti (vedere **bordino**)

B.40

componente

qualsiasi parte della calzatura, ad esempio il tomaio, la suola, la fodera, etc.

B.41

condizionamento

(in fabbrica) condizionare termo-igrometricamente il materiale al fine di migliorarne la sagomatura

(in laboratorio) il termine si riferisce all'operazione nella sua interezza, ideata per portare il campione o il provino, prima della prova, ad una determinata condizione, relativamente a temperatura e umidità, tenendolo per un periodo di tempo stabilito in atmosfera di condizionamento

[ISO 18454]

B.42

atmosfera di condizionamento

atmosfera in cui il provino o il campione che devono essere mantenuti, quando sottoposti a prova. E' caratterizzata da valori specifici per uno o più parametri di temperatura e umidità relativa che vengono mantenuti entro le tolleranze prescritte per un periodo di tempo stabilito (ISO 18454)

B.43

costruzione

un particolare metodo utilizzato per la costruzione o l'assemblaggio di una calzatura o modo in cui la suola viene unita al tomaio

B.44

contrafforte

supporto che conferisce rigidità, inserito tra fodera e tomaio, sopra la superficie del tacco

B.45

tacco ricoperto

tacco interamente rivestito di materiale, generalmente cuoio

B.46

bordino

sezione del tomaio che segue la sommità dei quarti (vedere "collarino")

B.47

zona di taglio

la parte di un cuoio o pellame da cui si ricavano i componenti della calzatura

B.48**passalaccio (plastica) — asola ad anello triangolare (metallo)**

utilizzato per le calzature sportive. Elemento metallico plastico in grado di far scivolare un laccio

B.49**suola a stampo diretto**

vedere **stampo diretto**

B.50**stampo diretto**

modalità di costruzione in cui la suola è stampata direttamente sulla tomaia, solitamente quando la tomaia è sulla forma

formatura ad iniezione — termine che indica il tipo di formatura diretta per cui la suola è ottenuta da un polimero termoplastico iniettato nello stampo ancora in stato di fusione.

vulcanizzazione diretta — termine che indica il tipo di costruzione per cui si pone la gomma (non trattata chimicamente per indurirla) in uno stampo per soles a contatto con il margine della tomaia. essa è poi trattata chimicamente per essere indurita o vulcanizzata in loco per mezzo dell'applicazione di calore e pressione.

formatura ad iniezione con reazione di componenti (poliuretano) — termine che indica il tipo di costruzione in cui una suola in p.u. viene formata nello stampo fissato al tomaio mescolando i componenti del p.u. (poliolo e isocianato) immediatamente prima della loro introduzione nello stampo. I componenti reagiscono nello stampo e producono una suola in p.u. espansa.

B.51**direzione di allungamento**

e', solitamente, riferita al cuoio, ma anche ad altri materiali per tomaia. indica le due direzioni rispettivamente con la massima e la minima prestanza

B.52**bidensità**

termine riferito ad un materiale per suola costituito da due strati di densità differente ricavati, per esempio, da uno o due polimeri, solido e/o cellulare

B.53**doppia suola**

suola a due strati

B.54**valore durometrico (o durezza al durometro)**

valore che esprime il grado di durezza dei materiali per la suolatura

B.55**orlo/orlatura**

finissaggio — applicazione di tinte e coloranti su bordi sfilati

guida (per orlatura) — dispositivo meccanico adattato ad attrezzature di vario tipo per facilitare le operazioni riguardanti l'orlatura. Spesso presente sulle macchine da cucire.

mediante ferro — trattamento a caldo per appianare i bordi.

operazione di messa a punto — (vedere "mediante ferro").

rifilatura/scarnitura - operazione rifilatura di un componente al fine di pulirlo e/o in modo tale da poterlo facilmente abbinare al componente adiacente. In riferimento a "cucitura giro gambetto" si parla di rifilatura del bordo sottostante.

B.56**misura inglese**

unità di misura relativa alla lunghezza della calzatura pari ad un terzo di pollice

B.57

suola sbordata/ estensione della suola

suola, il cui profilo sporge dalla sagoma della tomaia montata

B.58

occhiello

anello metallico o piccolo cilindro in plastica inserito nella tomaia atto ad accogliere un laccio o una stringa

paramontura — parte della tomaia che reca gli occhielli (solitamente in serie).

rinforzo — utilizzato per evitare che gli occhielli si spostino dalla paramontura.

B.59

calzatura moda

calzatura ideata e progettata per uso leggero, in cui lo stile è prevalente

B.60

resistenza alla fatica

cambriglioni — resistenza di un cambriglione, in condizioni particolari, a ripetuti cicli di carico

tacchi — resistenza del tacco ad urti ripetuti di un pendolo, ognuno di energia specificata.

B.61

spigolatura

linea di demarcazione tra la suola e il tomaio

B.62

cartone di fibra — sottopiede

qualsiasi materiale ricavato da fibre, ma, solitamente sia pelle che cellulosa, che sia stato ricostituito in fogli o lamine mediante le tecniche di fabbricazione della carta

B.63

finissaggio

processo di applicazione del trattamento finale, coloranti e lucidi alla calzatura

B.64

adattamento

valutazione delle dimensioni del piede per conformarle, con il massimo dell'accuratezza, ad una determinata misura di piede; insieme delle misurazioni della forma che si adattino alle dimensioni del piede con il massimo dell'accuratezza, ad una determinata misura

B.65

piano/a

vedere lavorazione incollata

B.66

piegatura

vedere ripiegatura

B.67

cuscinetto

dispositivo inserito nel sottopiede, generalmente per favorire la calzatura e/o il comfort, o anche per ammortizzare i colpi

B.68

calzatura

articolo composto da una suola ed un tomaio in materiale diverso progettato per proteggere o coprire il piede

[1]

B.69

montaggio in forma

metodo di montaggio in cui il tomaio, unito al sottopiede, è inserito in una forma

B.70**pianta della forma**

parte anteriore ed inferiore della forma corrispondente alla pianta del piede

B.71**sottopiede interno**

vedere **soletta**

B.72**andatura**

il movimento che si compie camminando

B.73**ghetta**

articolo che si adatta alla caviglia e ricopre la parte alta del piede/calzatura. può anche ricoprire la gamba sotto il ginocchio

B.74**calzature per sport non specialistici**

calzatura ideata e progettata per l'impiego in attività sportive non agonistiche, quali jogging, sport con racchetta occasionali o attività sportive praticate in luoghi chiusi come basket e allenamento non specifico

B.75**lavorazione Goodyear**

tipo di lavorazione in cui il guardolo ed il tomaio sono cuciti al sottopiede con la macchina per cucire il guardalo; il guardolo viene poi cucito alla suola o all'intersuola

Vedere Figura 2.

B.76**graduare**

realizzare una gamma di misure dallo stesso modello con valori intermedi regolari tra la misura più piccola e la più grande

B.77**tallonetta (soletta)**

rivestimento che ricopre solo una parte della superficie visibile del sottopiede, generalmente la zona del tacco

B.78**alogenazione**

trattamento effettuato, generalmente, con cloro (sebbene possano essere utilizzati anche altri alogeni come, per esempio, iodio o bromo) per potenziare la capacità all'incollaggio dei materiali

B.79**tacco**

piede — parte posteriore del piede costituita da due ossa: l'astragalo e il calcagno

calzatura — sostegno collocato al di sotto della sede della calzatura per conferirle la posizione voluta.

B.80**angolo del tacco**

inclinazione o angolo della sede del tacco su cui poggia il calcagno

Vedere Figura 7.

B.81**fronte del tacco**

parte anteriore del tacco

Vedere Figura 7.

B.82

camoscino

striscia di materiale applicata all'interno nella parte posteriore della calzatura, per contrastare lo sfilamento della calzatura stessa durante la marcia

B.83

altezza tacco

l'altezza del tacco misurata verticalmente partendo da terra al cambriglione sino alla cima posteriore del tacco, compreso il soprattacco

Vedere Figura 7.

B.84

strato (del tacco)

un solo strato di materiale che compone un tacco a strati, escluso il soprattacco

B.85

base del tacco

Vedere Figura 7

B.86

salvatacco

rinforzo di gomma o di plastica fissato al fondo del soprattacco per conferire maggiore resistenza all'usura in questo punto quando si cammina

Vedere Figura 7.

B.87

calzatura alta moda

calzatura ideata e progettata di durata limitata ma alla moda. Lo stile è il parametro più importante

B.88

calzatura da casa

calzatura ideata e progettata per avere caratteristiche di durevolezza e di comfort adeguate per essere indossate in ambiente domestico. Non adatte per essere utilizzate come calzature da città, non offrono protezione climatiche poco clementi o ambienti che determinano situazioni d'usura particolarmente gravi

B.89

calzatura da bebè

calzatura ideata e progettata per essere indossata quotidianamente da bambini la cui taglia va da 16 a 22 (punti francesi)

B.90

interno

il lato destro del piede, della forma o della calzatura sinistra, nonché il lato sinistro del piede, della forma o della calzatura destra

B.91

sottopiede di pulizia

componente, solitamente multistrato, amovibile o non amovibile, che ricopre il sottopiede, al fine di migliorare le prestazioni del fondo (ad esempio il comfort, l'assorbimento degli impatti, etc.)

B.92

sottopiede

componente utilizzato per costituire la base della calzatura, al quale solitamente viene unito il tomaio durante il montaggio

B.93

supporto (alla fodera o al tomaio)

materiale posto tra la fodera e il tomaio (vedere **rinforzo**)

B.94**laccio**

corda o stringa utilizzata per avvicinare e unire due bordi, solitamente i gambini

B.95**gancio**

〈calzatura〉 piccoli ganci inseriti come occhielli nella calzatura o nello stivale per consentire l'allacciatura

〈azienda〉 viene utilizzato per le chiusure temporanee durante la fase di montaggio per prevenire danneggiamenti

B.96**allacciatura**

l'azione di avvicinare e allacciare le sezioni frontali della tomaia con il laccio passante attraverso gli occhielli o attorno ai ganci

B.97**forma**

elemento in legno, metallo o in materiale polimerico che segue approssimativamente la sagoma del piede e fa da riferimento per la costruzione della calzatura

B.98**bussola della forma**

foro praticato nella parte superiore della forma, rivestito in metallo e che corrisponde approssimativamente al tacco, nel quale viene inserito un perno

B.99**montaggio**

operazione di fabbricazione della calzatura che tira e allunga il tomaio per adattarlo alla conformazione della forma

B.100**cuoio**

termine generico per indicare una pelle (pesante o leggera) con la sua struttura fibrosa originaria più o meno intatta, conciata per renderla imputrescibile. Il pelo o la lana possono, o non, essere stati rimossi. Il cuoio può essere anche ottenuto da una pelle che sia stata spaccata in strati o divisa prima o dopo la concia; se la pelle conciata viene però disintegrata meccanicamente e/o chimicamente in particelle fibrose, piccoli pezzi o polveri, e successivamente, con o senza la combinazione di un agente legante, viene trasformata in lastre o altre forme, queste lastre o forme non sono cuoio. Se la pelle ha una pellicola di rifinitura questo strato superficiale, comunque applicato, non deve avere uno spessore superiore a 0,15 mm

B.101**fodera**

materiali che costituiscono l'interno della calzatura, ovvero i materiali che si trovano a contatto con il piede o con la gamba

Nota integrativa:

Se non esiste altro elemento di materiale unito al tomaio per formare la fodera, allora si deve considerare come fodera la faccia interna del tomaio stesso. In questa valutazione si deve, quindi, tenere conto di qualunque parte scoperta del sottopiede. Se un materiale rappresenta almeno l'80 % dell'area interna della calzatura, questo deve rientrare nella lista dei materiali previsti dalla direttiva UE 94/11/CE [1]. Se invece nessun materiale costituisce almeno l'80 % dell'area interna della calzatura, si devono considerare i due materiali principali, secondo un criterio discendente in relazione alla superficie.

B.102**costruzione Littleway**

tipo di calzatura montata a piatto che sfrutta il punto navetta per assicurare il sottopiede alla tomaia, alla soletta o all'esterno suola

Vedere Figura 3.

B.103

punto navetta

punto a doppio filo che blocca l'insieme dei fili entro il materiale in modo tale che la rottura anche soltanto di uno di loro non consente agli elementi cuciti di separarsi

B.104

cucito a macchina

tipo di calzatura la cui suola viene fissata al tomaio mediante una cucitura a macchina che attraversa il tomaio stesso (vedere **costruzione Blake** e **costruzione Littleway**)

B.105

arco metatarsiale

l'arco sotteso dalla cavità del piede che si estende dal punto tangente del primo metatarso al punto esterno del quinto metatarso passando per il calcagno

B.106

intersuola

strato di materiale inserito tra la suola e il sottopiede

Vedere Figura 5.

B.107

mocassino

originariamente — calzatura la cui mascherina avvolge completamente il piede dalla parte inferiore;

oggi — una calzatura con suola cucita o incollata (vedere Figura 1).

B.108

Mondopoint

sistema di misurazione sviluppato dall'ISO (Organismo Internazionale di Normazione) per cui le misure evidenziate corrispondono alla lunghezza e all'ampiezza in millimetri relativa al piede che dovrà indossare la calzatura (ISO 9407)

B.109

monachello

una calzatura chiusa da una chiusura a strappo

B.110

passalaccio

elemento plastico che riunisce un insieme di asole cucite al tomaio

B.111

costruzione norvegese (guardalo capovolto)

costruzione in cui il guardolo viene cucito contro il lato fiore del tomaio e piegato al di fuori con le cuciture in evidenza, fornendo così una maggiore costruzione resistente alla penetrazione dell'acqua (vedere Figura 5)

B.112

calzatura aperta posteriormente

calzatura priva della parte posteriore o contrafforte o la cui parte posteriore consiste unicamente in un cinturino

B.113

calzatura ortopedica

calzatura utilizzata per la gestione terapeutica di una particolare anomalia del piede

B.114

ortosico, ortotico

inserto, ottenuto mediante stampo, presente in una calzatura provvista di plantare e di supporto per il tallone o per il calcagno

B.115

suola

componente del fondo della calzatura, parte del quale viene in contatto con il terreno

B.116**punto francese**

unità di misura della lunghezza della calzatura equivalente a 2/3 di 1 cm; ogni incremento in lunghezza corrisponde ad un aumento in larghezza di 2,5 mm a 5 mm

B.117**tempo di penetrazione**

tomai — durata, espressa in minuti, sufficiente da causare la penetrazione di acqua dalla superficie bagnata alla superficie del provino

B.118**arco plantare**

l'arco longitudinale principale della pianta del piede

B.119**pronazione**

rotazione verso l'esterno o torsione del tallone accompagnata da depressione e cedimento verso l'interno dell'arco interno longitudinale ed adduzione/eversione dell'avampiede (vedere Figura 8)

B.120**gambino**

parte completa (o interna o esterna) dell'area posteriore della tomaia, che ricopre il fianco e il contrafforte

B.121**fodera del gambino**

il materiale che fodera il gambino di un tomaio

B.122**rinforzo (o sostegno)**

qualsiasi materiale usato per accrescere la forza e modificare le proprietà d'estensibilità della tomaia e/o dei materiali per fodera

B.123**riparabilità**

la facilità con cui i componenti di una calzatura possono essere sostituiti per estenderne la durata

B.124**nervatura (nervatura pieghettata)**

orlo che si trova verticalmente ad angolo retto rispetto alla superficie piatta della suola o del sottopiede e leggermente in posizione interna a partire dal bordo. Può essere originata mediante taglio dell'incrina o del labbro o piegando del materiale

Vedere Figura 2.

B.125**cardatura**

trattamento meccanico del margine montato del tomaio per accrescere le caratteristiche di adesività, solitamente mediante una spazzola metallica girevole o nastro sgrassante

B.126**spianare**

appianare qualsiasi protuberanza sul tomaio o fodera, ma solitamente le giunture in rilievo

B.127**calzatura in gomma**

normale classificazione di mercato (distinta dalla categoria di calzature non in gomma) comprendente calzature in gomma di protezione e quelle in cui la suola in gomma è vulcanizzata alla tomaia

B.128**cucitura del traversino**

tipo di cucitura ottenuta congiungendo due elementi di materiale con la faccia rivolta verso l'esterno, tramite cucitura vicinissima all'orlo a filo grosso per simulare la cucitura a mano, ma solitamente a scopo ornamentale

B.129

calzatura per scuola

calzatura ideata e progettata per l'uso quotidiano a scuola per bambini e adolescenti dalla misura 23 alla 38 (punti Francesi)

B.130

cucitura

la giuntura tra due orli di due materiali, in particolare laddove i materiali sono stati cuciti insieme

B.131

cambriglione

una parte sottile di materiale, solitamente legno o acciaio, usato per irrigidire o prevenire piegamenti eccessivi dell'arco plantare

B.132

costruzione a rilievo laterale

costruzione per cui il tomaio è cucito direttamente sulla suola con nervature che percorrono tutta la calzatura

B.133

pantofola

vedere **calzatura da casa**

B.134

a. caviglia — b. incavigliare

- a) pezzettino appuntito di metallo con o senza testa, oppure pezzetto di filo metallico tagliato e introdotto meccanicamente che ha lo scopo di fissare i diversi strati del tacco o i vari componenti del fondo.
- b) rinforzare il sopratacco mediante introduzione di una serie di chiodi di metallo o caviglie lungo il perimetro e quindi accrescere la resistenza all'usura.

B.135

soletta

singolo strato di materiale fissato, in modo permanente, alla parte interna del sottopiede

B.136

adesione della suola (capacità di)

vedere **adesione suola/tomaio**

B.137

dividere

tagliare un materiale in due o più strati

B.138

vedere **altezza della punta**

B.139

tacco multistrato

vedere **tacco a strati**

B.140

punzonatura

l'operazione di stampare sulla soletta o sulla fodera un certo numero di informazioni mediante calore o pressione

B.141

contrafforte

rinforzo posto solitamente nell'area superiore del tacco

B.142

densità del punto di cucitura

il numero di punti di cucitura per unità di lunghezza

B.143**cucitura a sandalo**

costruzione per cui la tomaia è risvoltata verso l'esterno e cucita alla suola (vedere Figura 9)

B.144**costruzione a cordetta**

vedere Figura 10

B.145**costruzione Ströbel**

vedere Figura 11

B.146**costruzione incollata**

termine alternativo per indicare una costruzione che utilizza adesivo

B.147**supinazione**

processo suddiviso in tre fasi in cui il piede scivola verso l'esterno. il contrario di pronazione

Vedere Figura 8.

B.148**montaggio a semenza**

tipo di montaggio effettuato su sottopiede privo d'incrina e su una forma ferrata in cui il tomaio è fissato da semenze che non verranno successivamente rimosse

B.149**calzatura terapeutica**

vedere **calzatura ortopedica**

B.150**scollo**

calzatura — il punto inferiore centrale dell'apertura della mascherina

piede — la pieghettatura inferiore più profonda del rovescio della pelle sulla superficie anteriore dove si congiungono piede e gamba.

B.151**intersuola**

vedere B.106

B.152**direzione di taglio**

indica il modo corretto per tagliare i componenti della tomaia con la direzione dell'estensione del materiale perpendicolare a quella della tensione di montaggio più elevata

B.153**puntina**

parte anteriore della tomaia che si estende dalla punta della calzatura per dividersi più in alto sulla mascherina

B.154**puntale**

rinforzo utilizzato per mantenere il profilo originale della punta della calzatura

B.155**altezza della punta**

distanza tra il terreno, quale livello di riferimento, e la superficie di fondo della suola in punta

B.156

linguetta

parte della tomaia o sezione fissata alla tomaia, che si estende dal bordo retrostante della mascherina, sottostante all'allacciatura per proteggere il collo del piede

B.157

paramontura superiore

striscia di materiale cucito internamente nella parte superiore del tomaio come rifinitura della fodera e rinforzo della calzatura

B.158

strato superiore

lo strato più esterno in un tacco a strati a cui si aggiunge l'elemento superiore

B.159

linea superiore

la linea che corre attorno alla calzatura nella parte superiore della mascherina e del gambino

B.160

soprattacco

la parte del tacco a contatto con la superficie d'appoggio, solitamente amovibile

Vedere Figura 7.

B.161

calzatura da città

calzatura ideata e progettata per l'uso quotidiano in ufficio, per lo shopping o per ambienti d'utilizzo simili. Generalmente la durata ed il comfort sono, per questo tipo di calzatura, ritenuti più importanti dello stile e della moda

B.162

arco trasversale

l'arco del piede che si estende al di sotto e attraverso la linea di calzata

B.163

superficie di contatto

la struttura che sostiene il peso e la superficie della suola

B.164

suola unitaria

suola stampata in cui il tacco e la suola sono stampati come una sola unità in misure prestabilite

B.165

sfoderata

calzatura senza fodera, tipicamente estiva

B.166

tomaio

parte esterna di una calzatura (formata da determinati materiali) che, una volta avvenuto l'assemblaggio della suola, vi è stata integrata, ma anche definibile come quella parte che ricopre la superficie dorsale superiore del piede. Per quanto riguarda gli stivali, questa definizione comprende anche la superficie esterna del materiale che ricopre la gamba. Con questo termine si fa riferimento soltanto ai materiali visibili. I materiali sottostanti non dovrebbero essere presi in considerazione

Nota integrativa alla definizione:

Quando un materiale rappresenta almeno l'80% dell'area di superficie, questo deve essere definito quale uno dei tipi di materiali che rientrano nella lista prevista dalla Direttiva CE 94/11/CE [1]. Se nessun materiale rappresenta almeno l'80 % dell'area del tomaio, si devono prendere in considerazione i due materiali principali (secondo un criterio decrescente in merito alla superficie). Gli accessori o le rifiniture a scopo puramente ornamentale non rientrano in questa definizione.

B.167**valgo**

alluce — deformazione del piede per cui l'alluce è deflesso verso le altre dita in corrispondenza della prima falange del metatarso

caviglia valga — deformazione per cui la parte posteriore del piede ruota verso l'interno in modo che il peso non grava più come dovrebbe sul terreno, ma ricade sulla parte interna del piede cosicché l'arco plantare sembra appiattirsi fenomeno particolarmente comune nei bambini.

B.168**mascherina**

sezione anteriore della tomaia, escludendo i gambini, che ricopre la punta e la parte anteriore del piede

B.169**lunghezza della mascherina**

la distanza misurata lungo il profilo della punta dal punto della mascherina a quello della punta

B.170**fodera della mascherina**

pezzo di materiale che fodera la mascherina di un tomaio

B.171**punto della mascherina**

un punto posto sulla parte superiore della forma definito dall'intersezione della linea centrale con la circonferenza metatarsiale

B.172**ala della mascherina**

ciascuna delle estremità posteriori della mascherina nel punto di sovrapposizione al gambino

B.173**caviglia vara**

condizione di piegamento anomalo del piede che si flette verso l'interno

B.174**tagli a v**

la sezione del cono di una forma per consentire la rimozione della cerniera

B.175**costruzione veldtschoen**

calzatura in cui il bordo del tomaio è montato verso l'esterno e cucito direttamente alla suola o al bordo della suola (vedere Figura 9)

B.176**arco del piede**

parte del piede tra collo e metatarso

B.177**circonferenza dell'arco**

la sezione la cui circonferenza è la più ridotta; individuabile tra la calzata e l'area della forma/calzatura corrispondente al calcagno

B.178**montaggio dei fianchi**

il processo di montaggio applicato al tomaio dalla punta al fianco

B.179**lavabilità**

la resistenza della calzatura o del materiale ad alterazioni di dimensione o a perdita di colore quando lavati in lavatrice in determinate condizioni

B.180

indice di penetrazione d'acqua

la quantità d'acqua che attraversa il provino durante uno o più periodi di tempo

B.181

zeppa (tacco a)

tacco compatto che si estende dalla parte posteriore della calzatura alla zona del calcagno e che determina una superficie di contatto piatta per tutta la lunghezza della calzatura

B.182

guardolo

striscia flessibile di materiale attorno al bordo della suola

Vedere Figura 2 il 5.

B.183

ribattitura del guardolo

l'operazione di battere leggermente il guardolo per appianarlo attorno al bordo della calzatura prima di applicare la suola

B.184

battitura del guardolo

termine alternativo per **ribattitura del guardolo**

B.185

cucitura del guardolo

cucitura del guardolo e del tomaio sul labbro sollevato del sottopiede

B.186

calzatura a guardolo

costruzione che prevede l'unione del guardolo alla fodera del tomaio e del labbro del sottopiede senza cuciture interne alla calzatura

B.187

rotellatura

linea ornamentale effettuata sulla suola o sul margine del tacco mediante rotella dentellata

B.188

pezzo unico

termine indicante un pezzo di tomaio quale entità separata da uno formato da un numero di sezioni unite tra loro

B.189

punta a coda di rondine

riporto a forma di ala spesso perforato e con bordo a cordoncino, applicato a scopo ornamentale sulla mascherina

B.190

appianatura delle grinze

stirare o rimuovere le grinze determinate dal montaggio in una tomaia

B.191

rendimento (area di)

la percentuale di materiale utilizzato per tagliare un modello in opposizione agli scarti generati

Annex C (informative)

Equivalent terms in English, French, Spanish and Italian

Annexe C (informative)

Termes équivalents en anglais, en français, en espagnol et en italien

No.	English	French	Spanish	Italian
1	abrasive	abrasif	abrasivo	abrasivo
2	adhesion	adhésion	adhesión	adesione
3	adhesive	adhésif	adhesivo	adesivo
4	ankle boot	bottine	botina	polacchetto (calzatura alla caviglia)
5	apron	plateau	plastrón	bacinella
6	arch (foot or last)	cambrure	arco (del pie o de la horma)	arco plantare o arco della forma
7	arch support	renfort de cambrure	soporte del arco plantar	plantare per piede piatto, plantare anatomico
8	assembly	montage	ensamblado	assemblaggio
9	attached rib	mur rapporté	muro incorporado	intelatura
10	backer	renfort	refuerzo	rinforzo
11	back seam	couture arrière	costura trasera o de talones	cucitura posteriore
12	beading/folding	rempliage	dobladillado	ripiegatura
13	binding (material or process)	enrobage	ribete/ribetear	orlatura/orlare
14	Blake sewn (process or component)	couture Blake	cosido Blake	lavorazione Blake
15	boot	botte	bota	stivale
16	bottom assembly (process or components)	semelage	solaje (o fondo)	assemblaggio del fondo
17	bottom filling/filler	garnissage de semelle	relleno	imbottitura
18	bottom unit	dessous	piso	fondo
19	box toe	box toe	tope	box toe
20	break	rupture de fleur	rotura de flor	rottura del fiore
21	breathability	respirabilité	transpirabilidad	traspirabilità
22	buffing	ponçage, cardage	apomazar	smerigliatura
23	built heel	talon bottier	tacón prefabricado	tacco a strati

No.	English	French	Spanish	Italian
24	burnishing	brûlage, finition à la flamme	Abrillantado, lujado de cantos	finitura alla fiamma
25	butt seam	jointure zigzag	costura zig-zag	cucitura a zig-zag
26	California	California	California	lavorazione California
27	cap	bout	puntera	puntale
28	casual footwear	chaussure de loisirs	calzado informal/casual	calzatura casual
29	cement	colle	cement	collante
30.1	cemented construction	montage collé	fabricación pegado	lavorazione incollata
30.2	stuck-on sole construction	fabrication soudée		
31	chainstitch	point à chaînette	punto de cadeneta	catenella (lavorazione)
32	children's school footwear	chaussure scolaire pour enfant	calzado de colegial	calzatura da bambino per scuola
33	cleat	crampon	taco (o pastilla)	tacchetto
34	cleated sole	semelle à crampons	suela con resaltos o relieve	suola chiodata
35	coated fabric	tissu enduit	tejido recubierto	supporto rivestito
36	coated leather	cuir enduit	cuero untado	cuoio rivestito
37	cohesion	cohésion	cohesión	coesione
38	cold weather footwear	chaussure pour basses températures	calzado para bajas temperaturas	calzatura per basse temperature
39	collar	bracelet	collar	collarino
40	component	composant	componente	componente
41	conditioning (factory or laboratory)	conditionnement	acondicionamiento	condizionamento
42	conditioning atmosphere	atmosphère de conditionnement	atmósfera de acondicionamiento	atmosfera di condizionamento
43	construction (process or process result)	montage	fabricación	costruzione
44	counter	contrefort	contrafuerte	contrafforte
45	covered heel	talon recouvert	tacón forrado	tacco ricoperto
46	cuff	bracelet	collarín	bordino
47	cutting area	zone de coupe	superficie útil	zona di taglio
48	d-ring	passant	anilla	passalaccio (plastica) — asola ad anello triangolare (metallo)
49	direct moulded sole	semelle injectée directement sur la tige	suela moldeada directa	suola a stampo diretto
50	direct moulding	injection directe sur tige	moldeado directo	stampo diretto
50.1	injection moulding	moulage par injection	moldeado por inyección	
50.2	direct vulcanizing	vulcanisation directe	vulcanizado directo	
50.3	reaction moulding	moulage par réaction	moldeado por reacción (poliuretano)	

No.	English	French	Spanish	Italian
51	direction of stretch	sens de prêtant	preste, dirección de	direzione di allungamento
52	double/dual density	double densité	material de doble densidad	bidensità
53	double sole	double semelle	doble suela	doppia suola
54	durometer value	dureté au duromètre	valor del durómetro	valore durometrico (o durezza al durometro)
55	edge	bord	cantos	orlo/orlatura
55.1	edge finishing	finition de bord	acabado de cantos	
55.2	edge guide	guide de bord	guia de cantos (guia)	
55.3	edge iron	lissage de bord	lujados de cantos (lujado)	
55.4	setter/setting	stabilisation	máquina de lujar	
55.5	edge trimming	rafaichissage	desvirado de cantos	
56	English size	mesure anglaise	medida inglesa	misura inglese
57	extended sole	semelle débordante	suela volada	suola sbordata/ estensione della suola
58	eyelet	œillet	ojete	occhiello
58.1	facer/facings/facing row	parement de laçage/garant	carrillera	
58.2	facing stay	sous-œillet	refuerzo de carrillera (o de ojetera)	
59	fashion footwear	chaussure mode	calzado de moda/diseño	calzatura moda
60	fatigue resistance (shanks or heels)	résistance à la fatigue (cambrions ou talons)	resistencia a la fatiga	resistenza alla fatica
61	feather edge	ligne de carre	linea de unión corte-piso	spigolatura
62	fibreboard	carton-fibre	cartón fibra	cartone di fibra — sottopiede
63	finishing	finition	acabado	finissaggio
64	fitting (process or dimensions)	chaussant (procéité ou dimensions)	ajuste	adattamento
65	flat lasted	plat (monté à plat)	plano (montado)	piano/a
66	folding	rempliage	dobladillado	piegatura
67	footbed	semelle anatomique	plantilla termoconformada	cuscinetto
68	footwear/shoe	chaussure	calzado (o zapato)	calzatura
69	force lasting	montage forcé	montado a fuerza — ahormado	montaggio in forma
70	forepart	bout	punta	pianta della forma
71	full sock	première de propreté complète	plantilla entera	sottopiede interno
72	gait	démarche	modo de andar	andatura
73	gaiter	guêtre	polaina	ghetta
74	general purpose sports footwear	chaussure pour la pratique des sports en général	calzado deportivo de uso general/no especializado	calzature per sport non specialistici

No.	English	French	Spanish	Italian
75	Goodyear welted	montage Goodyear	empalmillado/montado Goodyear	lavorazione Goodyear
76	grade/grading	graduer	escalado	graduare
77	half sock/seat sock	talonnette de propreté	taloneta, media plantilla	tallonetta (soletta)
78	halogenation	halogénéation	halogenación	alogenazione
79	heel (foot or shoe)	talon (pied ou chaussure)	talón/tacón	tacco
80	heel angle	inclinaison du talon	inclinación de caja del tacón	angolo del tacco
81	heel breast	gorge du talon	frente del tacón	fronte del tacco
82	heel grip	antiglissoir	talonera de forro o sudadera	camoscino
83	heel height	hauteur du talon	altura del tacón	altezza tacco
84	heel lift	tranche de talon	tapa del tacón	strato (del tacco)
85	heel seat	emboitage du talon	caja del tacón	base del taco
86	heel tip	coin du talon	refuerzo del la tapa firme	salvatacco
87	high fashion footwear	chaussure haute couture	calzado alta moda	calzatura alta moda
88	indoor footwear	chaussure d'intérieur	calzado de estar por casa	calzatura da casa
89	infants' footwear	chaussure d'enfant	calzado de bebé/chicarro	calzatura da bebè
90	inside	intérieur	interior, parte de dentro	interno
91	insock	première de propreté	plantilla	sottopiede di pulizia
92	insole	première (de montage)	palmilla (planta de montado)	sottopiede
93	interlining	triplure	entreforro	supporto (alla fodera o al tomaio)
94	lace	lacet	cordonera	laccio
95	lace hook (footwear or factory)	crochet de laçage (chaussure ou fabrique)	gancho	gancio
96	lacing	laçage	atado de cortes	allacciatura
97	last	forme	horma	forma
98	last thimble	douille de forme	tubo de la horma	bussola della forma
99	lasting	montage	montado	montaggio
100	leather	cuir	(piel o cuero) curtido	cuoio
101	lining	doublure	forro	fodera
102	Littleway construction	montage au crampon	fabricación Littleway	costruzione Littleway
103	lockstitch	point de navette	cosido a dos hilos	punto navetta
104	machine sewn	cousu machine	cosido a máquina	cucito a macchina
105	metatarsal arch	voûte métatarsienne	arco metatarsiano	arco metatarsiale
106	midsole/runner	semelle intercalaire	entresuela	intersuola
107	moccasin (original or current)	mocassin (à l'origine ou actuellement)	mocasín	mocassino
108	Mondopoint	Mondopoint	Mondopoint	Mondopoint

No.	English	French	Spanish	Italian
109	monk	derby à boucle	manoletina	monachello
110	multiple d-ring	barrette de laçage	pasacordones	passalaccio
111	Norwegian construction/reversed welted	cousu retourné/cousu norvégien	Goodyear noruego o invertido	costruzione norvegese (guardalo capovolto)
112	open back shoe	chaussure à talon ouvert	destalonado	calzatura aperta posteriormente
113	orthopaedic shoe	chaussure orthopédique	calzado ortopédico	calzatura ortopedica
114	orthotic	orthèse	prótesis	ortosico, ortotico
115	outsole	semelle	suela	suola
116	Paris point	point de Paris	punto de París	punto francese
117	penetration time (upper)	temps de pénétration (tige)	tiempo de penetración	tempo di penetrazione
118	plantar arch	voûte plantaire	arco plantar	arco plantare
119	pronation	pronation	pronación	pronazione
120	quarter	quartier	cuarto, cañeta	gambino
121	quarter lining	doublure de quartier	forro del cuarto	fodera del gambino
122	reinforcement	renfort	refuerzo	rinforzo (o sostegno)
123	reparability	réparabilité	reparabilidad	riparabilità
124	rib/ply rib	mur	muro	nervatura (nervatura pieghettata)
125	roughing	cardage	cardado	cardatura
126	rub	écraser, ouvrir, rabattre	alisar	spianare
127	rubber footwear	chaussure en caoutchouc	calzado de goma	calzatura in gomma
128	saddle seam stitch	piqûre sellier	punto de guarnicionero	cucitura del traversino
129	school footwear	chaussures scolaires	calzado de colegial	calzatura per scuola
130	seam	jointure, piqûre, couture	costura	cucitura
131	shank	cambrion	cambrillón	cambriglione
132	side wall sewn	cousu de flanc	cosido casco	costruzione a rilievo laterale
133	slipper	pantoufle	pantufla, zapatilla	pantofola
134	slug (component or process)	cheville, cheviller (composant ou procédé)	a. clavo — b. clavetar	a. caviglia — b. incavigliare
135	sock	première de propreté	plantilla	soletta
136	sole adhesion	adhérence de la semelle	adhesión de la suela	adesione della suola
137	split	refendre	dividir	dividere
138	spring, toe	relevage de la forme	quebrante de la punta	
139	stacked heel	talon bottier	tacón de tapas	tacco multistrato
140	stamping	griffage, compostage	timbrado/referenciado	punzonatura
141	stiffener	contrefort	contrafuerte	contrafforte
142	stitch density	densité de piqûre	densidad de puntada	densità del punto di cucitura

No.	English	French	Spanish	Italian
143	stitchdown	double montage	Willy	cucitura a sandalo
144	string lasted construction	montage à la ficelle	montado a cordón	costruzione a cordetta
145	Ströbel construction	montage Ströbel	fabricación Ströbel	costruzione Ströbel
146	stuck-on	montage colle	fabricación pegado	costruzione incollata
147	supination	supination	supinación	supinazione
148	tack lasting	montage à la semence	montado con simientes	montaggio a semenza
149	therapeutic (prophylactic) footwear	chaussure thérapeutique (prophylactique)	calzado terapéutico	calzatura terapeutica
150	throat (shoe or foot)	col (chaussure ou pied)	escote	scollo
151	through sole	semelle intercalaire	entresuela	intersuola
152	tight to toe	sens de coupe	sentido de corte	direzione di taglio
153	toe cap	bout de la tige	puntera	puntina
154	toe puff	bout	tope	puntale
155	toe spring	relevage de la forme	quebrante de la punta	altezza della punta
156	tongue	languette	lengüeta	linguetta
157	top facing	revers	refuerzo del hueco	paramontura superiore
158	top lift	couche supérieure	tapa	strato superiore
159	top line	ligne supérieure	línea de hueco	linea superiore
160	top piece	bonbout	tapa firme	soprattacco
161	town footwear	chaussure de ville	calzado de calle	calzatura da città
162	transverse arch	arche transversale	arco transversal	arco trasversale
163	tread	surface d'usure	huella	superficie di contatto
164	unit sole	semelle monobloc	piso unitario	suola unitaria
165	unlined	non doublé	sin forro	sfoderata
166	upper	tige	corte	tomaio
167	valgus (hallux or ankle)	valgus (hallux ou cheville)	valgo	valgo
168	vamp	claque	pala	mascherina
169	vamp length	longueur de claque	longitud de la pala	lunghezza della mascherina
170	vamp lining	doublure d'avant-pied	forro de la pala	fodera della mascherina
171	vamp point	point de claque	punto de bridaje	punto della mascherina
172	vamp wing	aille de claque	extremo lateral de la pala	ala della mascherina
173	varus ankle	cheville varus	tobillo varo	caviglia vara
174	v cut	coin de la forme	corte en v	tagli a v
175	veldtschoen	cousu sandalette	Willy	costruzione veldtschoen
176	waist	cambrure	enfranque	arco del piede
177	waist girth	cou-de-pied	perímetro de retención	circonferenza dell'arco
178	waist/side lasting	montage cambrure	montar enfranques	montaggio dei fianchi
179	washability	aptitude au lavage	resistencia al lavado	lavabilità

No.	English	French	Spanish	Italian
180	water penetration rate	taux de pénétration d'eau	paso de agua	indice di penetrazione d'acqua
181	wedge-shaped (heel)	talon compensé	cuña	zeppa (tacco a)
182	welt	trépointe	vira/cerco	guardolo
183	welt beating	aplanissage de la trépointe	aplanado de cerco	ribattitura del guardolo
184	welt hammering alternative term for welt beating	martelage de la trépointe autre terme pour aplanissage de la trépointe	martillado de cerco término alternativo a aplanado de cerco	battitura del guardolo termine alternativo per ribattitura del guardolo
185	welt sewing	couture de la trépointe	cosido de vira (empalmillar)	cucitura del guardolo
186	welted shoe	chaussure à trépointe	zapato empalmillado	calzatura a guardolo
187	wheeling	passé à la roulette	ruletar	rotellatura
188	whole cut	tige pleine	corte entero	pezzo unico
189	wing cap	bout golf	puntera vega	punta a coda di rondine
190	wrinkle chase	maillocher	eliminar arrugas, planchar	appianatura delle grinze
191	yield (area)	rendement (en surface)	rendimiento (área)	rendimento (area di)

Bibliography

- [1] Directive 94/11/EC of the European Parliament and of the Council of 23 March 1994 on the approximation of the laws, regulations and administrative provisions of the Member States relating to labelling of the materials used in the main components of footwear for sale to the consumer
- [2] EN 346, *Specification for protective footwear for professional use*
- [3] EN 347, *Specification for occupational footwear for professional use*
- [4] EN 923:1998, *Adhesives — Terms and definitions*
- [5] EN 12568, *Foot and leg protectors — Requirements and test methods for toecaps and metal penetration resistant inserts*
- [6] EN/ISO 472, *Plastics — Vocabulary*
- [7] ISO 1382, *Rubber — Vocabulary*
- [8] ISO 3534-1, *Statistics — Vocabulary and symbols — Part 1: Probability and general statistical terms*
- [9] ISO 4915:1991, *Textiles — Stitch types — Classification and terminology*
- [10] ISO 4916:1991, *Textiles — Seam types — Classification and terminology*
- [11] *International Council of Tanners — International Glossary of leather terms*
- [12] ISO 9407, *Shoe sizes — Mondopoint system of sizing and marking*
- [13] ISO 18454, *Footwear — Standard atmospheres for conditioning and testing of footwear and components for footwear*

Bibliographie

- [1] Directive 94/11/CE du Parlement européen et du Conseil du 23 mars 1994 sur l'approximation des lois, des réglementations et des dispositions administratives des États membres relatives à l'étiquetage des matériaux utilisés dans les composants principaux des chaussures à vendre au consommateur
- [2] EN 346, *Spécifications des chaussures de protection à usage professionnel*
- [3] EN 347, *Spécifications des chaussures de travail à usage professionnel*
- [4] EN 923:1998, *Adhésifs — Terms et définitions*
- [5] EN 12568, *Protecteurs du pied et de la jambe — Exigences et méthodes d'essais des embouts et des inserts métalliques*
- [6] EN/ISO 472, *Plastiques — Vocabulaire*
- [7] ISO 1382, *Caoutchouc — Vocabulaire*
- [8] ISO 3534-1, *Statistique — Vocabulaire et symboles — Partie 1: Probabilité et termes statistiques généraux*
- [9] ISO 4915:1991, *Textiles — Types de points — Classification et terminologie*
- [10] ISO 4916:1991, *Textiles — Types de coutures — Classification et terminologie*
- [11] *International Concil of Tanners — International Glossary of leather terms*
- [12] ISO 9407, *Pointure des chaussures — Système Mondopoint de mesure et de marquage*
- [13] ISO 18454, *Chaussures — Atmosphères normales de conditionnement et d'essai des chaussures et de leurs éléments constitutifs*

Alphabetical index

- | | | |
|----------------------------------------------------------------------------------------------------------------------------------------------------------------------------------------------------------------------------------------------------------------------------------------------------------------------------------------------------------------------------------------------------------------------------------------------------------------------------------------------------------------------------------------------------------------------------------------------------------------------------------------------------------------------------------------------------------------------------------------------------------------------------------------------------------------------------------------------------------------------------------------------------------------------------------------------------------------------------|-------------------------------------------------------------------------------------------------------------------------------------------------------------------------------------------------------------------------------------------------------------------------------------------------------------------------------------------------------------------------------------------------------------------------------------------------------------------------------------------------------------------------------------------------------------------------------------------------------------------------------------------------------------------------------------------------------------------------------------------------------------------------------------------------------------------------------------------------------------------------------------------------------------------------------------------------------|------------------------------------------------------------------------------------------------------------------------------------------------------------------------------------------------------------------------------------------------------------------------------------------------------------------------------------------------------------------------------------------------------------------------------------------------------------------------------------------------------------------------------------------------------------------------------------------------------------------------------------------------------------------------------------------------------------------------------------------------------------------------------------------------------------------------------------------------------------------------------------------------------------------------------------------|
| <p style="text-align: center;">A</p> <p>abrasive 1
adhesion 2
adhesive 3
ankle boot 4
apron 5
arch (last or foot) 6
arch support 7
assembly 8
attached rib 9</p> <p style="text-align: center;">B</p> <p>back seam 11
backer 10
beading 12
binding 13
Blake sewn 14
boot 15
bottom assembly 16
bottom filling 17
bottom unit 18
box toe 19
break 20
breathability 21
buffing 22
built heel 23
burnishing 24
butt seam 25</p> <p style="text-align: center;">C</p> <p>California 26
cap 27
casual footwear 28
cement 29
cemented construction 30.1
chainstitch 31
children's school footwear 32
cleat 33
cleated sole 34
coated fabric 35
coated leather 36
cohesion 37
cold weather footwear 38
collar 39
component 40
conditioning 41
conditioning atmosphere 42
construction 43</p> | <p>Construction 30
counter 44
covered heel 45
cuff 46
cutting area 47</p> <p style="text-align: center;">D</p> <p>direct moulded sole 49
direct moulding 50
direct vulcanizing 50.2
direction of stretch 51
double density 52
double sole 53
d-ring 48
dual density 52
durometer value 54</p> <p style="text-align: center;">E</p> <p>edge 55
edge finishing 55.1
edge guide 55.2
edge iron 55.3
edge trimming 55.5
English size 56
extended sole 57
eyelet 58</p> <p style="text-align: center;">F</p> <p>facer 58.1
facing row 58.1
facing stay 58.2
facings 58.1
fashion footwear 59
fatigue resistance 60
feather edge 61
fibreboard 62
filler 17
finishing 63
fitting 64
flat lasted 65
folding 12, 66
footbed 67
footwear 68
force lasting 69
forepart 70
full sock 71</p> | <p style="text-align: center;">G</p> <p>gait 72
gaiter 73
general purpose sports footwear 74
Goodyear welted 75
grade 76
grading 76</p> <p style="text-align: center;">H</p> <p>half sock 77
halogenation 78
heel 79
heel angle 80
heel breast 81
heel grip 82
heel height 83
heel lift 84
heel seat 85
heel tip 86
high fashion footwear 87</p> <p style="text-align: center;">I</p> <p>indoor footwear 88
infants' footwear 89
injection moulding 50.1
inside 90
insock 91
insole 92
interlining 93</p> <p style="text-align: center;">L</p> <p>lace 94
lace hook 95
lacing 96
last 97
last thimble 98
lasting 99
leather 100
lining 101
Littleway construction 102
lockstitch 103</p> <p style="text-align: center;">M</p> <p>machine sewn 104
metatarsal arch 105</p> |
|----------------------------------------------------------------------------------------------------------------------------------------------------------------------------------------------------------------------------------------------------------------------------------------------------------------------------------------------------------------------------------------------------------------------------------------------------------------------------------------------------------------------------------------------------------------------------------------------------------------------------------------------------------------------------------------------------------------------------------------------------------------------------------------------------------------------------------------------------------------------------------------------------------------------------------------------------------------------------|-------------------------------------------------------------------------------------------------------------------------------------------------------------------------------------------------------------------------------------------------------------------------------------------------------------------------------------------------------------------------------------------------------------------------------------------------------------------------------------------------------------------------------------------------------------------------------------------------------------------------------------------------------------------------------------------------------------------------------------------------------------------------------------------------------------------------------------------------------------------------------------------------------------------------------------------------------|------------------------------------------------------------------------------------------------------------------------------------------------------------------------------------------------------------------------------------------------------------------------------------------------------------------------------------------------------------------------------------------------------------------------------------------------------------------------------------------------------------------------------------------------------------------------------------------------------------------------------------------------------------------------------------------------------------------------------------------------------------------------------------------------------------------------------------------------------------------------------------------------------------------------------------------|

midsole 106
 moccasin 107
 Mondopoint 108
 monk 109
 multiple d-ring 110

N

Norwegian construction 111

O

open back shoe 112
 orthopaedic shoe 113
 orthotic 114
 outsole 115

P

Paris point 116
 penetration time 117
 plantar arch 118
 ply rib 124
 pronation 119

Q

quarter 120
 quarter lining 121

R

reaction moulding
 (polyurethane) 50.3
 reinforcement 122
 reparability 123
 reversed welted 111
 rib 124
 roughing 125
 rub 126
 rubber footwear 127
 runner 106

S

saddle seam stitch 128
 school footwear 129
 seam 130
 seat sock 77
 setter 55.4
 setting 55.4
 shank 131
 shoe 68

side lasting 178
 side wall sewn 132
 slipper 133
 slug 134
 sock 135
 sole adhesion 136
 split 137
 spring, toe 138
 stacked heel 139
 stamping 140
 stiffener 141
 stitch density 142
 stitchdown 143
 string lasted construction 144
 Ströbel construction 145
 stuck-on 146
 stuck-on sole construction 30.2
 supination 147

T

tack lasting 148
 therapeutic (prophylactic)
 footwear 149
 throat 150
 through sole 151
 tight to toe 152
 toe cap 153
 toe puff 154
 toe spring 155
 tongue 156
 top facing 157
 top lift 158
 top line 159
 top piece 160
 town footwear 161
 transverse arch 162
 tread 163

U

unit sole 164
 unlined 165
 upper 166

V

v cut 174
 valgus 167
 vamp 168
 vamp length 169
 vamp lining 170
 vamp point 171
 vamp wing 172
 varus ankle 173

veldtschoen 175

W

waist 176
 waist girth 177
 waist lasting 178
 washability 179
 water penetration rate 180
 wedge shaped (heel) 181
 welt 182
 welt beating 183
 welt hammering 184
 welt sewing 185
 welted shoe 186
 wheeling 187
 whole cut 188
 wing cap 189
 wrinkle chase 190

Y

yield (area) 191

Index alphabétique

A

abrasif 1
 adhérence de la semelle 136
 adhésif 3
 adhésion 2
 aile de claque 172
 antiglissoir 82
 aplanissage de la trépointe 183
 aptitude au lavage 179
 arche transversale 162
 atmosphère de
 conditionnement 42

B

barrette de laçage 110
 bonbout 160
 bord 55
 botte 15
 bottine 4
 bout 27, 70, 154
 bout de la tige 153
 bout golf 189
 bout-dur 154
 box toe 19
 bracelet 39, 46
 brûlage, finition à la flamme 24

C

California 26
 cambrión 131
 cambrure 6, 176
 cardage 125
 carton-fibre 62
 chaussant 64
 chaussure 68
 chaussure à talon ouvert 112
 chaussure à trépointe 186
 chaussure de loisirs 28
 chaussure de ville 161
 chaussure d'enfant 89
 chaussure d'intérieur 88
 chaussure en caoutchouc 127
 chaussure haute couture 87
 chaussure mode 59
 chaussure orthopédique 113
 chaussure pour basses
 températures 38

chaussure pour la pratique des
 sports en général 74
 chaussure scolaire 129
 chaussure scolaire pour
 enfant 32
 chaussure thérapeutique
 (prophylactique) 149
 cheville varus 173
 cheville, cheviller 134
 claque 168
 cohésion 37
 coin de la forme 174
 coin du talon 86
 col 150
 colle 29
 composant 40
 conditionnement 41
 contrefort 44, 141
 couche supérieure 158
 cou-de-pied 177
 cousu de flanc 132
 cousu machine 104
 cousu norvégien 111
 cousu retourné 111
 cousu sandalette 175
 couture arrière 11
 couture Blake 14
 couture de la trépointe 185
 crampon 33
 crochet de laçage 95
 cuir 100
 cuir enduit 36

D

démarche 72
 densité de piqûre 142
 derby à boucle 109
 dessous 18
 double densité 52
 double montage 143
 double semelle 53
 doublure 101
 doublure d'avant-pied 170
 doublure de quartier 121
 douille de forme 98
 dureté au duromètre 54

E

écraser, ouvrir, rabattre 126

emboîtement du talon 85
 enrobage 13

F

fabrication soudée 30.2
 finition 63
 finition de bord 55.1
 forme 97

G

garant 58.1
 garnissage de semelle 17
 gorge du talon 81
 graduer 76
 griffage, compostage 140
 guêtre 73
 guide de bord 55.2

H

halogénéation 78
 hauteur du talon 83

I

inclinaison du talon 80
 injection directe sur tige 50
 intérieur 90

J

jointure zigzag 25
 jointure, piqûre, couture 130

L

laçage 96
 lacet 94
 languette 156
 ligne de carre 61
 ligne supérieure 159
 longueur de claque 169

M	R	voûte plantaire 118 vulcanisation directe 50.2
maillocher 190 martelage de la trépointe 184 mesure anglaise 56 mocassin 107 Mondopoint 108 montage 8, 43, 99 Montage 30 montage à la ficelle 144 montage à la semence 148 montage au crampon 102 montage cambrure 178 montage colle 146 montage collé 30.1 montage force 69 montage Goodyear 75 montage Ströbel 145 moulage par injection 50.1 moulage par réaction (polyuréthane) 50.3 mur 124 mur rapporté 9	rafraîchissage 55.5 refendre 137 relevage de la forme 138, 155 rempliage 12, 66 remplissage 17 rendement (en surface) 191 renfort 10, 122 renfort de cambrure 7 réparabilité 123 résistance à la fatigue 60 respirabilité 21 revers 157 roulage 12 rupture de fleur 20	Z zone de coupe 47
N	S	
non doublé 165	semelage 16 semelle 115 semelle à crampons 34 semelle anatomique 67 semelle débordante 57 semelle injectée directement sur la tige 49 semelle intercalaire 106, 151 semelle intermédiaire 151 semelle monobloc 164 sens de coupe 152 sens de prêtant 51 sous-œillet 58.2 stabilisation 55.4 supination 147 surface d'usure 163	
O		
œillet 58 orthèse 114		
P	T	
pantoufle 133 parement de laçage 58.1 passant 48 passé à la roulette 187 piqûre sellier 128 plat (monté à plat) 65 plateau 5 point à chaînette 31 point de claque 171 point de navette 103 point de Paris 116 ponçage, cardage 22 première (de montage) 92 première de propreté 91, 135 première de propreté complète 71 pronation 119	talon 79 talon bottier 23, 139 talon compensé 181 talon recouvert 45 talonnette de propreté 77 taux de pénétration d'eau 180 temps de pénétration 117 tige 166 tige pleine 188 tissu enduit 35 tranche de talon 84 trépointe 182 triplure 93	
Q	V	
quartier 120	valgus 167 voûte métatarsienne 105	

ICS 01.040.61; 61.060

Price based on 84 pages/Prix basé sur 84 pages