

Kaltgefertigte geschweißte Hohlprofile für den Stahlbau  
aus unlegierten Baustählen und aus Feinkornbaustählen  
Teil 2: Grenzabmaße, Maße und statische Werte  
Deutsche Fassung EN 10219-2 : 1997

**DIN**  
**EN 10219-2**

ICS 77.140.75

Ersatz für  
DIN 59411 : 1978-07

Deskriptoren: Hohlprofil, unlegierter Stahl, Stahlbau, Feinkornbaustahl, Abmessung

Cold formed welded structural hollow sections of non-alloy and fine grain steels –  
Part 2: Tolerances, dimensions and sectional properties;  
German version EN 10219-2 : 1997

Profils creux soudés pour la construction finis à froid en aciers de construction non  
alliés et à grains fins –  
Partie 2: Tolérances, dimensions et caractéristiques du profil;  
Version allemande EN 10219-2 : 1997

### Die Europäische Norm EN 10219-2 : 1997 hat den Status einer Deutschen Norm.

#### Nationales Vorwort

Die Europäische Norm EN 10219-2 : 1997 wurde vom Unterausschuß 1 (Sekretariat: Vereinigtes Königreich) des Technischen Ausschusses (TC) 10 "Baustähle, Gütenormen" (Sekretariat: Niederlande) des Europäischen Komitees für die Eisen- und Stahlnormung (ECISS) ausgearbeitet.

Das zuständige deutsche Normungsgremium ist der Unterausschuß 09/2 "Hohlprofile" des Normenausschusses Eisen und Stahl (FES).

Die vorliegende Norm enthält die Nennmaße und statischen Werte sowie die Anforderungen an die Grenzabmaße und Formtoleranzen von kaltgefertigten geschweißten Hohlprofilen die – mit Ausnahme der Profile mit kreisförmigem Querschnitt – bisher in DIN 59411 "Hohlprofile für Stahlbau; Kaltgefertigte geschweißte quadratische und rechteckige Stahlrohre; Maße, Gewichte, zulässige Abweichungen, statische Werte" erfaßt waren. DIN EN 10219-1 enthält die technischen Lieferbedingungen für diese Erzeugnisse. Parallel zur vorliegenden Fassung wurde die Maßnorm für warmgefertigte Hohlprofile für den Stahlbau (DIN EN 10210-2) erstellt.

#### Änderungen

Gegenüber DIN 59411 : 1978-07 wurden folgende Änderungen vorgenommen:

- a) Anwendungsbereich auf Hohlprofile mit kreisförmigem Querschnitt mit Durchmessern von 21,3 bis 1 219 mm (siehe Tabelle 6) erweitert.
- b) Nennmaße für die Seitenlänge und die Wanddicke bei den quadratischen und rechteckigen Hohlprofilen (siehe Tabellen 7 und 8) hinzugefügt.
- c) Grenzabmaße und Formtoleranzen (siehe Tabellen 2, 3 und 4) geändert.
- d) Festlegungen für die zulässige Konkavität und Konvexität (siehe Tabelle 2) aufgenommen.

#### Frühere Ausgaben

DIN 59411: 1978-07

#### Nationaler Anhang NA (informativ)

##### Literaturhinweise

DIN EN 10210-2

Warmgefertigte Hohlprofile für den Stahlbau aus unlegierten Baustählen und aus Feinkornbaustählen – Teil 2: Grenzabmaße, Maße und statische Werte; Deutsche Fassung EN 10210-2 : 1997

DIN EN 10219-1

Kaltgefertigte geschweißte Hohlprofile für den Stahlbau aus unlegierten Baustählen und aus Feinkornbaustählen – Teil 1: Technische Lieferbedingungen; Deutsche Fassung EN 10219-1 : 1997

Fortsetzung 28 Seiten EN

Normenausschuß Eisen und Stahl (FES) im DIN Deutsches Institut für Normung e. V.



ICS 77.140.75

Deskriptoren: Stahlkonstruktion, Hohlprofil, kaltgewalztes Erzeugnis, unlegierter Stahl, Baustahl, Feinkornbaustahl, Maße, Maßtoleranz, Messung, geometrische Eigenschaft

**Deutsche Fassung**

**Kaltgefertigte geschweißte Hohlprofile für den Stahlbau  
aus unlegierten Baustählen und aus Feinkornbaustählen  
Teil 2: Grenzabmaße, Maße und statische Werte**

Cold formed welded structural hollow sections of non-alloy and fine grain steels – Part 2: Tolerances, dimensions and sectional properties

Profils creux soudés pour la construction finis à froid en aciers de construction non alliés et à grains fins – Partie 2: Tolérances, dimensions et caractéristiques du profil

Diese Europäische Norm wurde von CEN am 1997-06-22 angenommen.

Die CEN-Mitglieder sind gehalten, die CEN/CENELEC-Geschäftsordnung zu erfüllen, in der die Bedingungen festgelegt sind, unter denen dieser Europäischen Norm ohne jede Änderung der Status einer nationalen Norm zu geben ist.

Auf dem letzten Stand befindliche Listen dieser nationalen Normen mit ihren bibliographischen Angaben sind beim Zentralsekretariat oder bei jedem CEN-Mitglied auf Anfrage erhältlich.

Diese Europäische Norm besteht in drei offiziellen Fassungen (Deutsch, Englisch, Französisch). Eine Fassung in einer anderen Sprache, die von einem CEN-Mitglied in eigener Verantwortung durch Übersetzung in seine Landessprache gemacht und dem Zentralsekretariat mitgeteilt worden ist, hat den gleichen Status wie die offiziellen Fassungen.

CEN-Mitglieder sind die nationalen Normungsinstitute von Belgien, Dänemark, Deutschland, Finnland, Frankreich, Griechenland, Irland, Island, Italien, Luxemburg, Niederlande, Norwegen, Österreich, Portugal, Schweden, Schweiz, Spanien, Tschechische Republik und dem Vereinigten Königreich.

**CEN**

**EUROPÄISCHES KOMITEE FÜR NORMUNG**  
European Committee for Standardization  
Comité Européen de Normalisation

**Zentralsekretariat: rue de Stassart 36, B-1050 Brüssel**

## Inhalt

	Seite		Seite
Vorwort . . . . .	2	6 Grenzabmaße und Formtoleranzen sowie Grenzabweichungen der Masse . . . . .	2
1 Anwendungsbereich . . . . .	2	7 Prüfung der Maße und Formen . . . . .	2
2 Normative Verweisungen . . . . .	2	8 Maße und statische Werte . . . . .	3
3 Definitionen . . . . .	2		
4 Formelzeichen . . . . .	2	Anhang A (normativ) Gleichungen zur Berechnung der statischen Werte . . . . .	26
5 Bestellangaben . . . . .	2		

## Vorwort

Diese Europäische Norm wurde vom Technischen Komitee ECISS/TC 10 "Allgemeine Baustähle – Gütenormen", dessen Sekretariat von NNI geführt wird, erstellt.

Diese Europäische Norm muß den Status einer nationalen Norm erhalten, entweder durch Veröffentlichung eines identischen Textes oder durch Anerkennung bis Februar 1998, und etwaige entgegenstehende nationale Normen müssen bis Februar 1998 zurückgezogen werden.

Entsprechend der CEN/CENELEC-Geschäftsordnung sind die nationalen Normungsinstitute der folgenden Länder gehalten, diese Europäische Norm zu übernehmen:

Belgien, Dänemark, Deutschland, Finnland, Frankreich, Griechenland, Irland, Island, Italien, Luxemburg, Niederlande, Norwegen, Österreich, Portugal, Schweden, Schweiz, Spanien, die Tschechische Republik und das Vereinigte Königreich.

## 1 Anwendungsbereich

Dieser Teil dieser Europäischen Norm enthält die Anforderungen an die Grenzabmaße und Formtoleranzen von kaltgefertigten geschweißten Hohlprofilen mit kreisförmigem, quadratischem oder rechteckigem Querschnitt für den Stahlbau; er enthält ferner Angaben über die Maße und statischen Werte für eine Reihe von Standardabmessungen.

Wegen der technischen Lieferbedingungen siehe EN 10219-1.

## 2 Normative Verweisungen

Diese Europäische Norm enthält durch datierte oder undatierte Verweisungen Festlegungen aus anderen Publikationen. Diese normativen Verweisungen sind an den jeweiligen Stellen im Text zitiert, und die Publikationen sind nachstehend aufgeführt. Bei datierten Verweisungen gehören spätere Änderungen oder Überarbeitungen dieser Publikationen nur dann zu dieser Europäischen Norm, falls sie durch Änderung oder Überarbeitung eingearbeitet sind. Bei undatierten Verweisungen gilt die letzte Ausgabe der in Bezug genommenen Publikation.

EN 10219-1

Kaltgefertigte geschweißte Hohlprofile für den Stahlbau aus unlegierten Baustählen und aus Feinkornbaustählen – Teil 1: Technische Lieferbedingungen

## 3 Definitionen

Siehe EN 10219-1.

## 4 Formelzeichen

Die in dieser Norm verwendeten Formelzeichen werden in Tabelle 1 erläutert.

## 5 Bestellangaben

Zum Zeitpunkt der Anfrage und Bestellung muß der Besteller folgende Angaben aus diesem Teil dieser Europäischen Norm machen:

a) Längenart und Längenbereich oder Länge (siehe Tabelle 4)

b) Maße (siehe Abschnitt 8)

ANMERKUNG: Diese Angaben sind in der Liste der durch den Besteller zu liefernden Angaben in EN 10219-1, 5.1, enthalten.

## 6 Grenzabmaße und Formtoleranzen sowie Grenzabweichungen der Masse

**6.1** Die Grenzabmaße und Formtoleranzen sowie die Grenzabweichungen der Masse der kaltgefertigten Hohlprofile dürfen die in Tabelle 2 für die Form und die Masse, in Tabelle 3 für das äußere Rundungsprofil in Tabelle 4 für die Länge und in Tabelle 5 für die innere und äußere Schweißnahtüberhöhung unterpulvergeschweißter Hohlprofile angegebenen Werte nicht überschreiten.

**6.2** Die inneren Eckenbereiche von Hohlprofilen mit quadratischem oder rechteckigem Querschnitt müssen abgerundet sein.

ANMERKUNG: Für die Rundung der inneren Eckenbereiche sind Maße nicht festgelegt.

## 7 Prüfung der Maße und Formen

### 7.1 Allgemeines

Alle äußeren Maße einschließlich der Unrundheit sind in einem Abstand von den Enden von mindestens  $D$  für Profile mit kreisförmigem Querschnitt,  $B$  für Profile mit quadratischem Querschnitt und  $H$  für Profile mit rechteckigem Querschnitt, mindestens aber in einem Abstand von 100 mm, zu messen.

### 7.2 Außenmaße

Bei Hohlprofilen mit kreisförmigem Querschnitt ist der Durchmesser ( $D$ ) nach Wahl des Herstellers direkt, z. B. mittels Meßlehre, oder mittels Umfangsbandmaß zu messen.

Die Grenzpositionen der Meßpunkte für die Messung von  $B$  und  $H$  sind in Bild 1 angegeben.



### 7.3 Wanddicke

Die Wanddicke ( $T$ ) ist in einem Abstand von mindestens  $2T$  von der Schweißnaht zu messen.

Die Grenzpositionen der Meßpunkte für die Messung der Wanddicke von Hohlprofilen mit quadratischem und rechteckigem Querschnitt sind in Bild 1 angegeben.

ANMERKUNG: Die Wanddicke wird normalerweise in einem Abstand vom Profilende von höchstens der Hälfte des Außendurchmessers oder der Hälfte der größeren Seitenlänge gemessen.

### 7.4 Unrundheit

Die Unrundheit ( $O$ ) von Hohlprofilen mit kreisförmigem Querschnitt ist nach folgender Gleichung zu berechnen:

$$O (\%) = \frac{D_{\max} - D_{\min}}{D} \cdot 100$$

### 7.5 Konkavität und Konvexität

Die Konkavität ( $x_1$ ) oder die Konvexität ( $x_2$ ) der Seitenflächen von Hohlprofilen mit quadratischem oder rechteckigem Querschnitt ist zu messen wie in Bild 2 dargestellt.

Der Wert der relativen Konkavität oder Konvexität ist wie folgt zu berechnen:

$$\frac{x_1}{B} \cdot 100 \% ; \quad \frac{x_2}{B} \cdot 100 \% ; \quad \frac{x_1}{H} \cdot 100 \% ; \quad \frac{x_2}{H} \cdot 100 \%$$

Dabei sind  $B$  und  $H$  die Seitenlängen der Flächen, die die Konkavität ( $x_1$ ) oder die Konvexität ( $x_2$ ) enthalten.

### 7.6 Rechtwinkligkeit der Seiten

Die Abweichung der Seiten von Hohlprofilen mit quadratischem oder rechteckigem Querschnitt von der Rechtwinkligkeit ist als Differenz zwischen  $90^\circ$  und  $\theta$  nach Bild 3 zu messen.

### 7.7 Äußeres Rundungsprofil

Das äußere Rundungsprofil bei Hohlprofilen mit quadratischem oder rechteckigem Querschnitt ist nach Wahl des Herstellers nach 7.7.1 oder 7.7.2 zu messen.

7.7.1 Der Rundungsbogen ist mit einer Radiuslehre zu messen.

7.7.2 Der Abstand zwischen den Schnittpunkten von Seitenlinien und Rundungsbogen einerseits und dem Schnittpunkt der Verlängerung der flachen Seiten andererseits ( $C_1$  und  $C_2$  in Bild 4) ist zu messen.

### 7.8 Verdrillung

Die Verdrillung ( $V$ ) in einem Hohlprofil mit quadratischem oder rechteckigem Querschnitt ist nach Wahl des Herstellers nach 7.8.1 oder 7.8.2 zu bestimmen.

7.8.1 Das Profil ist auf eine horizontale Fläche zu legen und an einem Ende flach gegen die Unterlage zu pressen. Am gegenüberliegenden Profilende ist die Differenz der Abstände der beiden unteren Rundungen von einer horizontalen Unterlage zu messen (siehe Bild 5).

7.8.2 Die Verdrillung ist mittels Wasserwaage und Mikrometermeßgerät (Mikrometerschraube) zu bestimmen. Die Bezugslänge der Wasserwaage ist dabei der Abstand zwischen den Schnittpunkten der Seitenlinie mit den Rundungsbögen (siehe Bild 6). Die Verdrillung  $V$  ist die Differenz zwischen den Werten  $V_1$  (siehe Bild 6), die an beiden Profilenden gemessen werden.

### 7.9 Geradheit

Die Abweichung von der Geradheit ( $e$ ) über die Gesamtlänge eines Hohlprofils ist an dem Punkt zu messen, bei dem das Profil den größten Abstand von einer geraden, seine beiden Enden verbindenden Linie aufweist, wie in Bild 7 dargestellt. Die relative Abweichung von der Geradheit ist wie folgt zu berechnen:

$$\frac{e}{L} \cdot 100$$

## 8 Maße und statische Werte

Die Profilenmaße und statischen Werte sind für eine Reihe von Standardgrößen kaltgefertigter Hohlprofile für den Stahlbau in Tabelle 6 für Profile mit kreisförmigem Querschnitt, in Tabelle 7 für Profile mit quadratischem Querschnitt und in Tabelle 8 für Profile mit rechteckigem Querschnitt aufgeführt. Die statischen Werte wurden nach den in Anhang A angegebenen Gleichungen berechnet.

ANMERKUNG: Andere Profilgrößen und Wanddicken können nach Vereinbarung mit dem Hersteller geliefert werden.

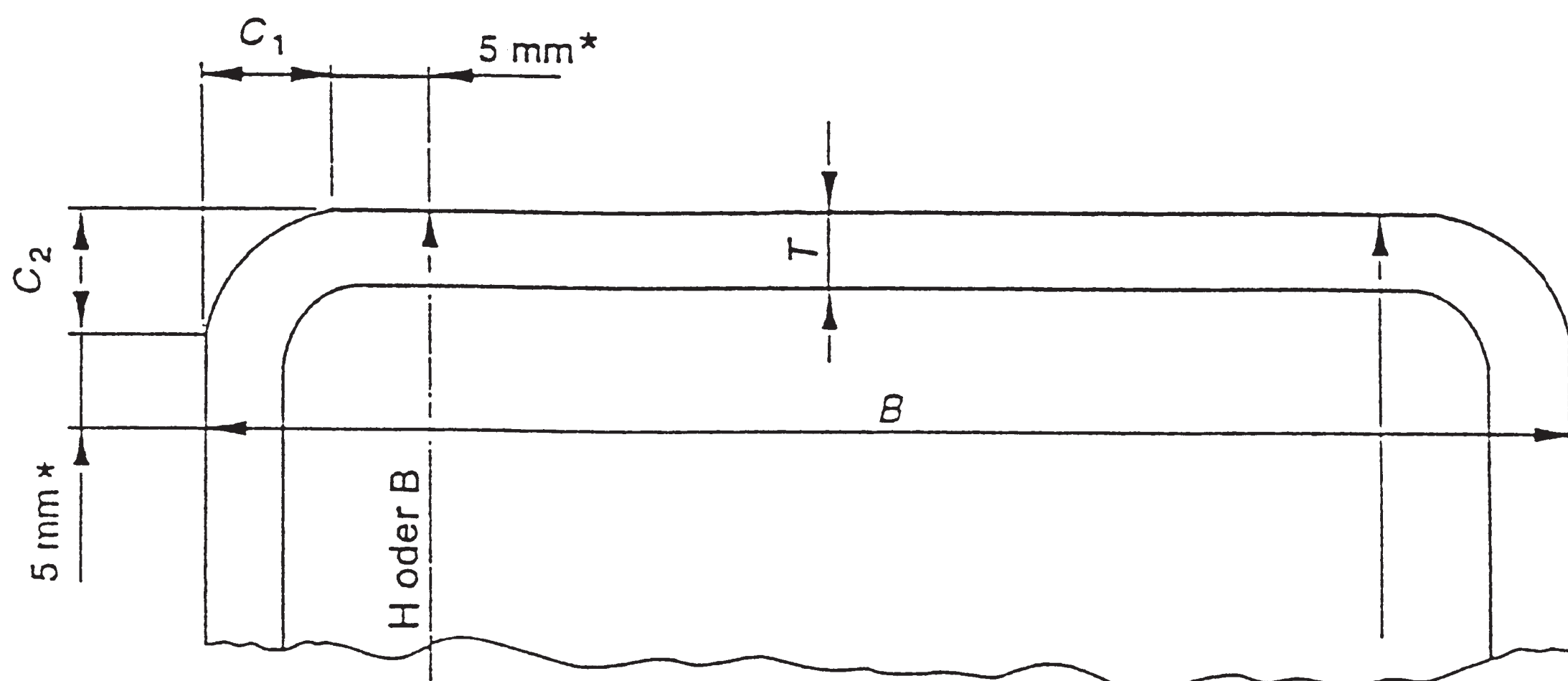

\* Dieses Maß ist ein Höchstwert bei Messung von  $B$  oder  $H$  und ein Mindestwert bei Messung von  $T$

**Bild 1: Querschnittsbezogene Grenzpositionen für die Messung von  $B$ ,  $H$  und  $T$  bei Hohlprofilen mit quadratischem oder rechteckigem Querschnitt**



Bild 2: Messung der Konkavität bzw. Konvexität von Hohlprofilen mit quadratischem oder rechteckigem Querschnitt



Bild 3: Rechtwinkligkeit der Seiten von Hohlprofilen mit quadratischem oder rechteckigem Querschnitt

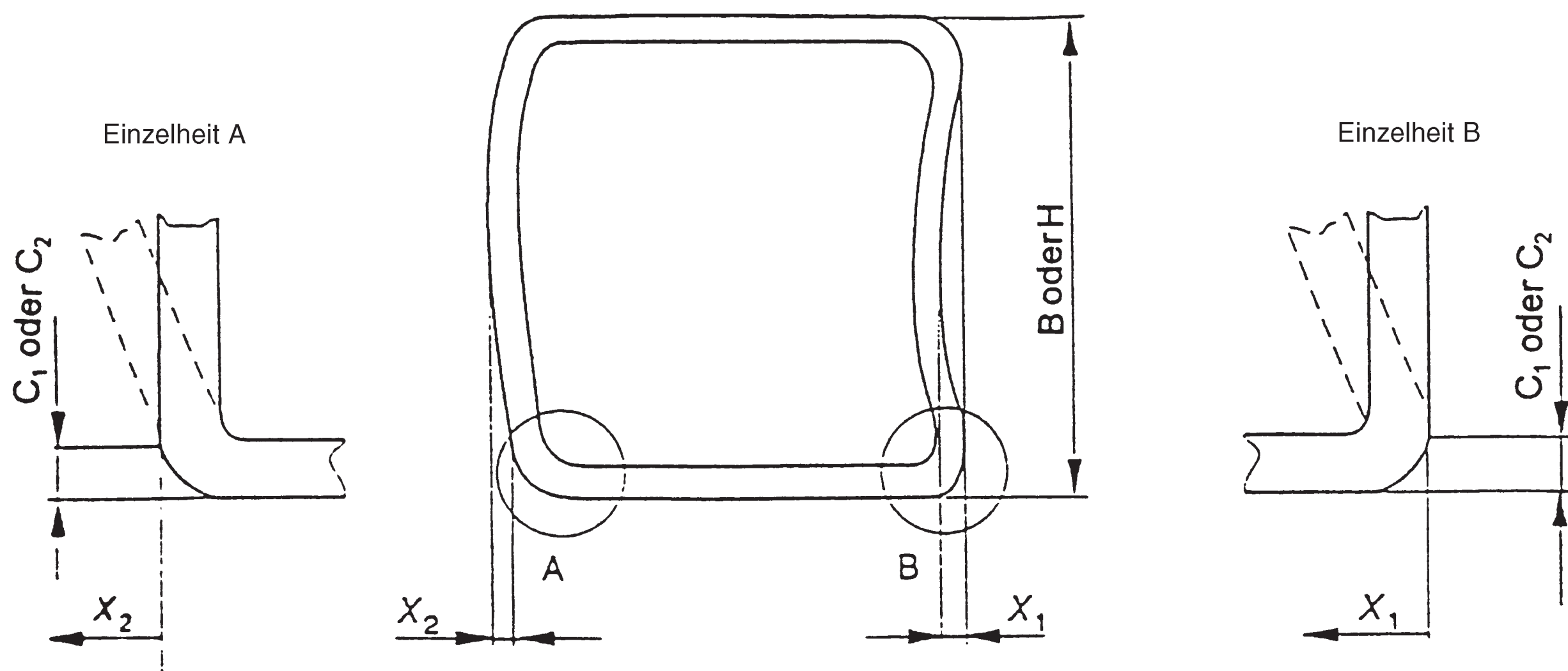

Bild 4: Äußeres Rundungsprofil von Hohlprofilen mit quadratischem oder rechteckigem Querschnitt

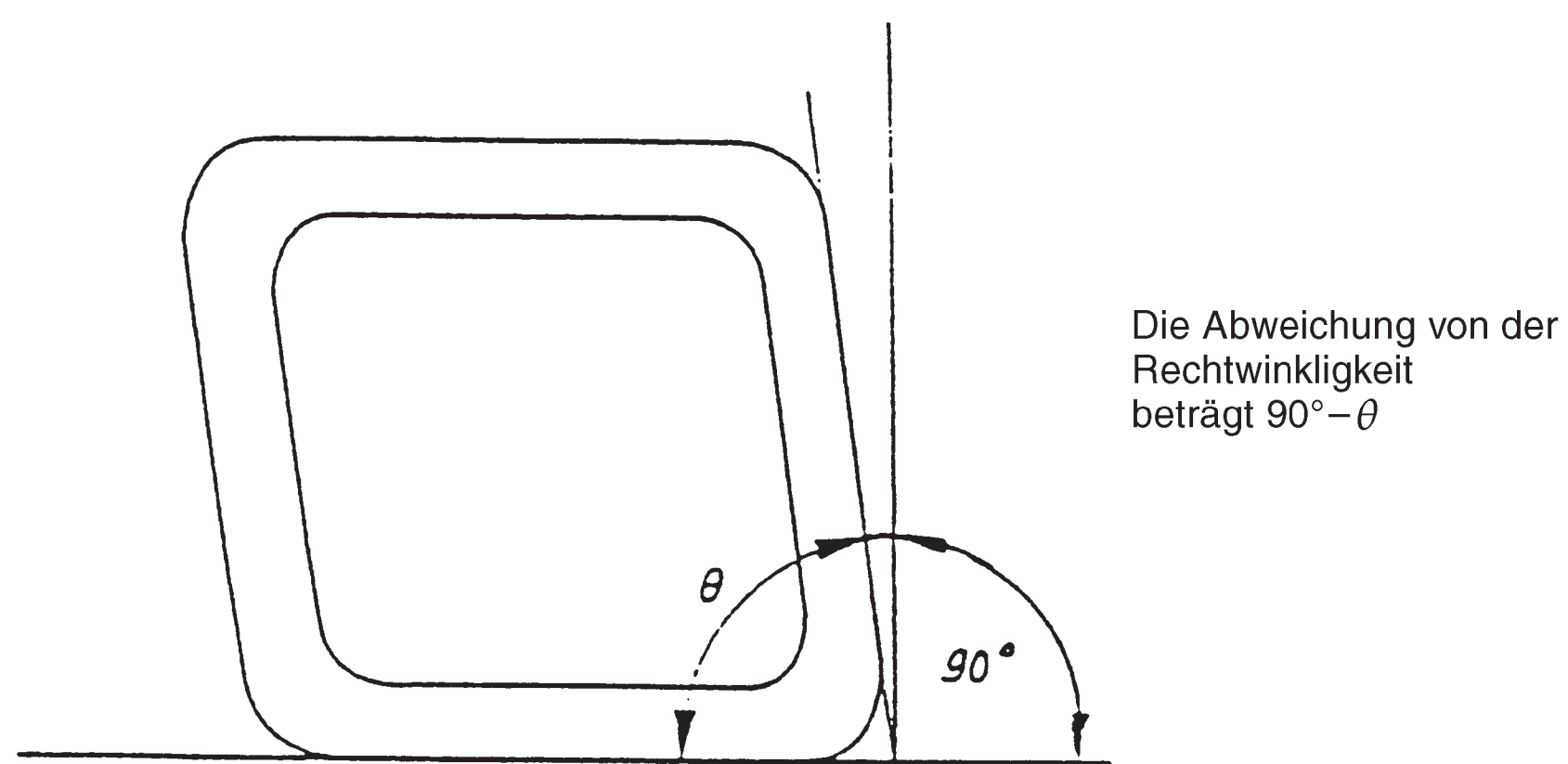

**Bild 5: Verdrillung von Hohlprofilen mit quadratischem oder rechteckigem Querschnitt**

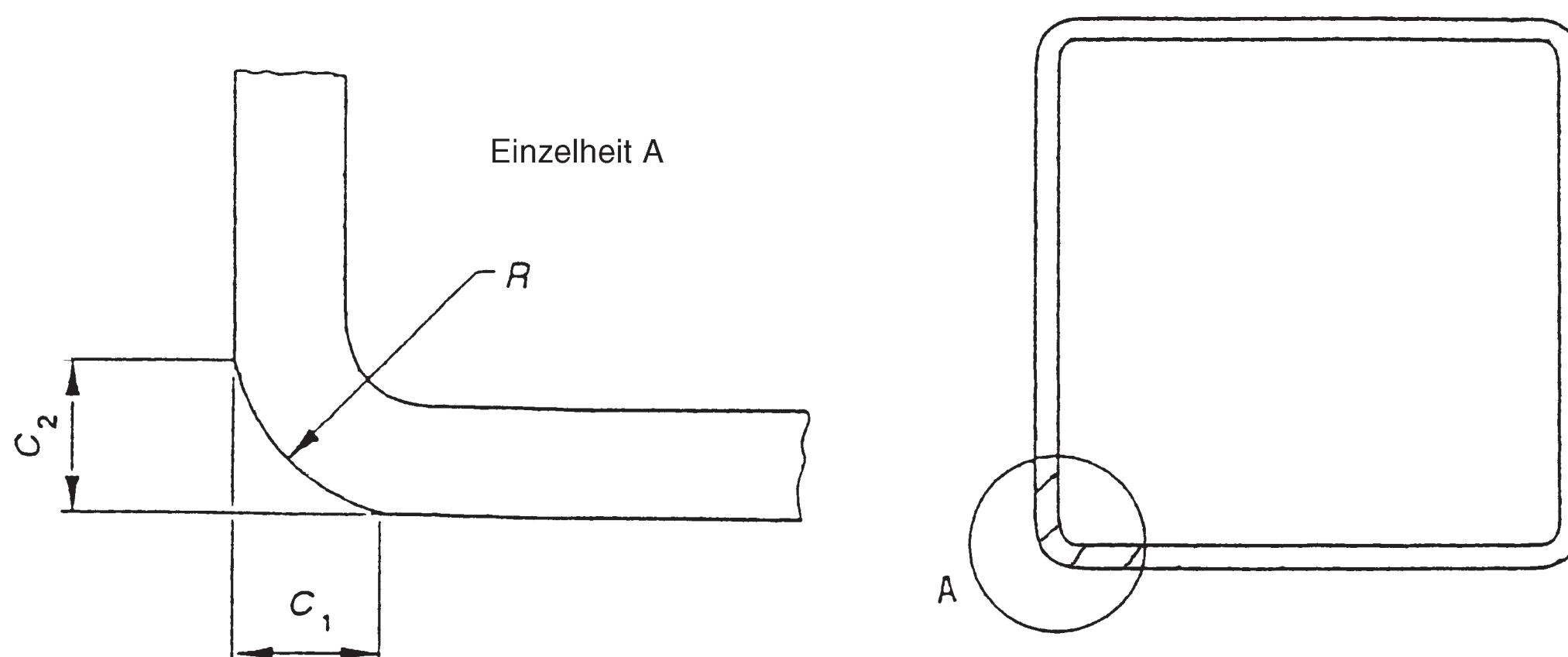
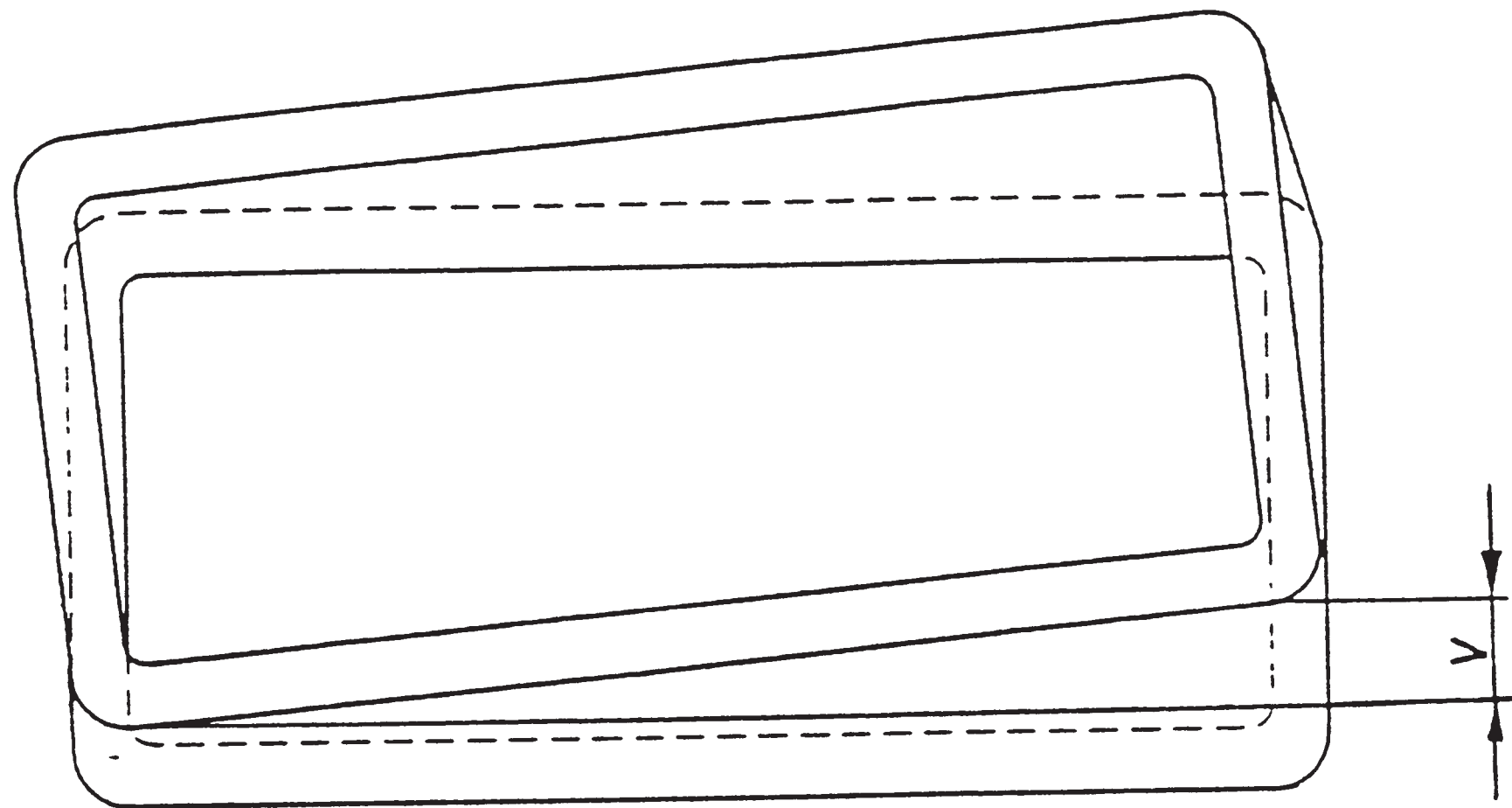
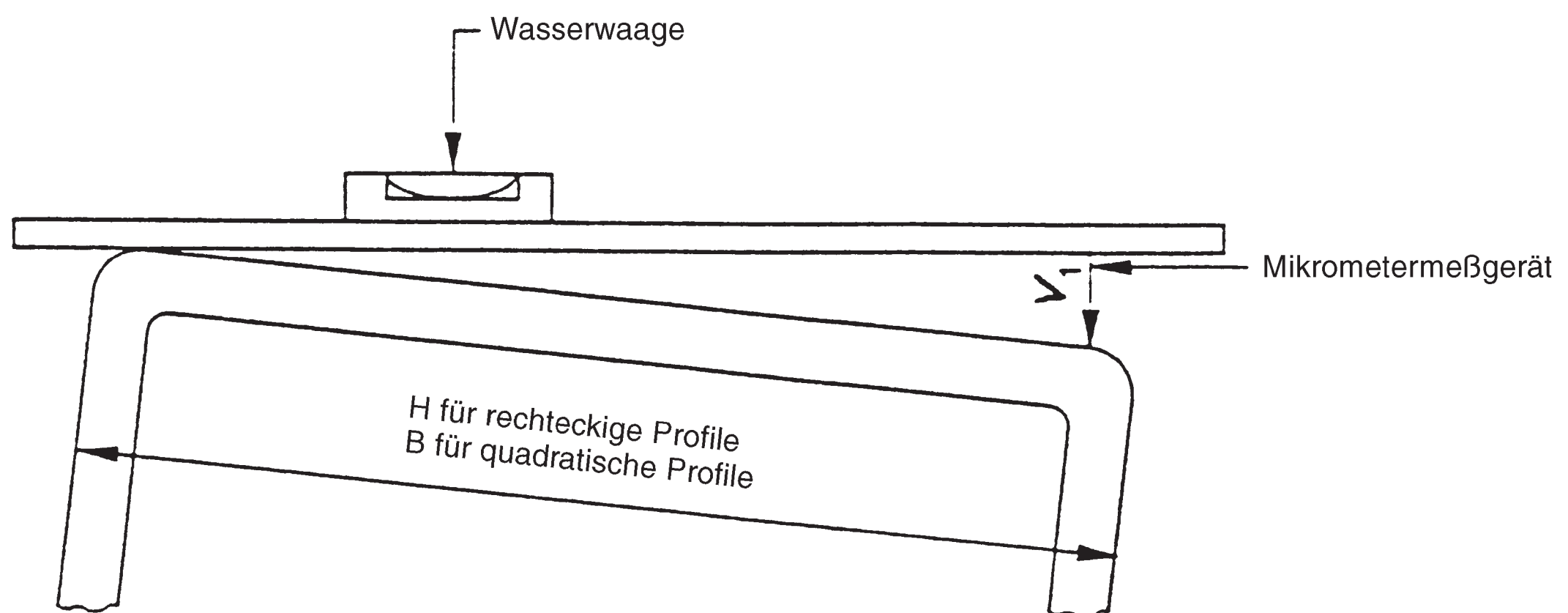

**Bild 6: Messung der Verdrillung**

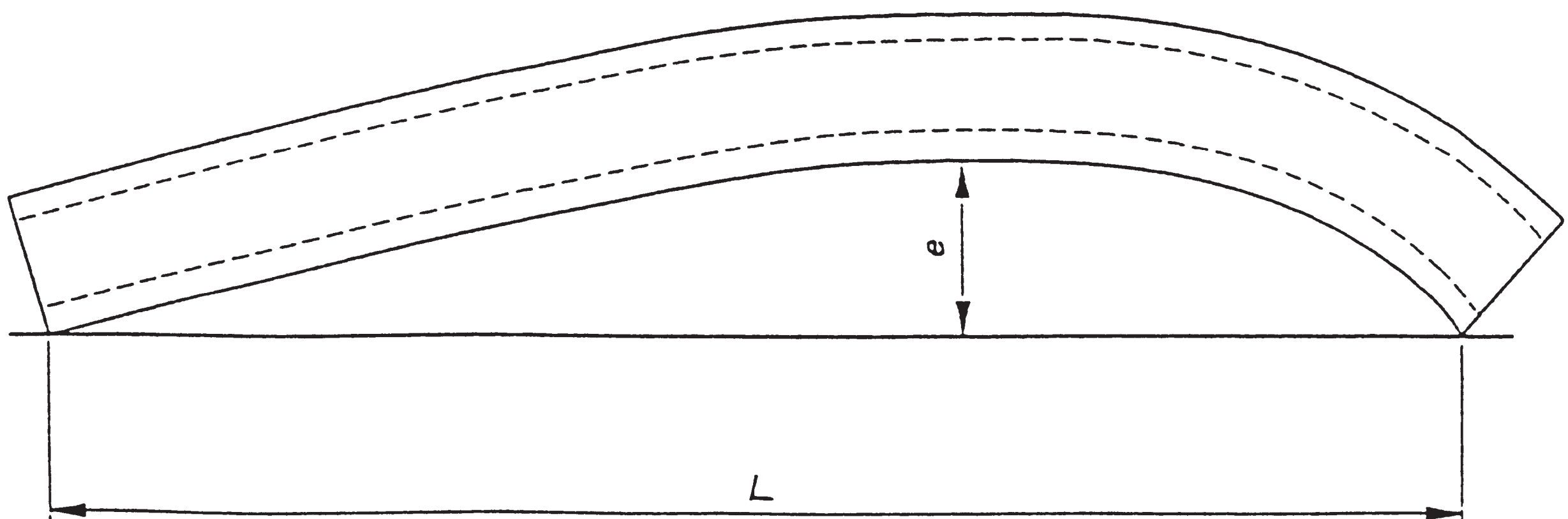

**Bild 7: Messung der Abweichung von der Geradheit**

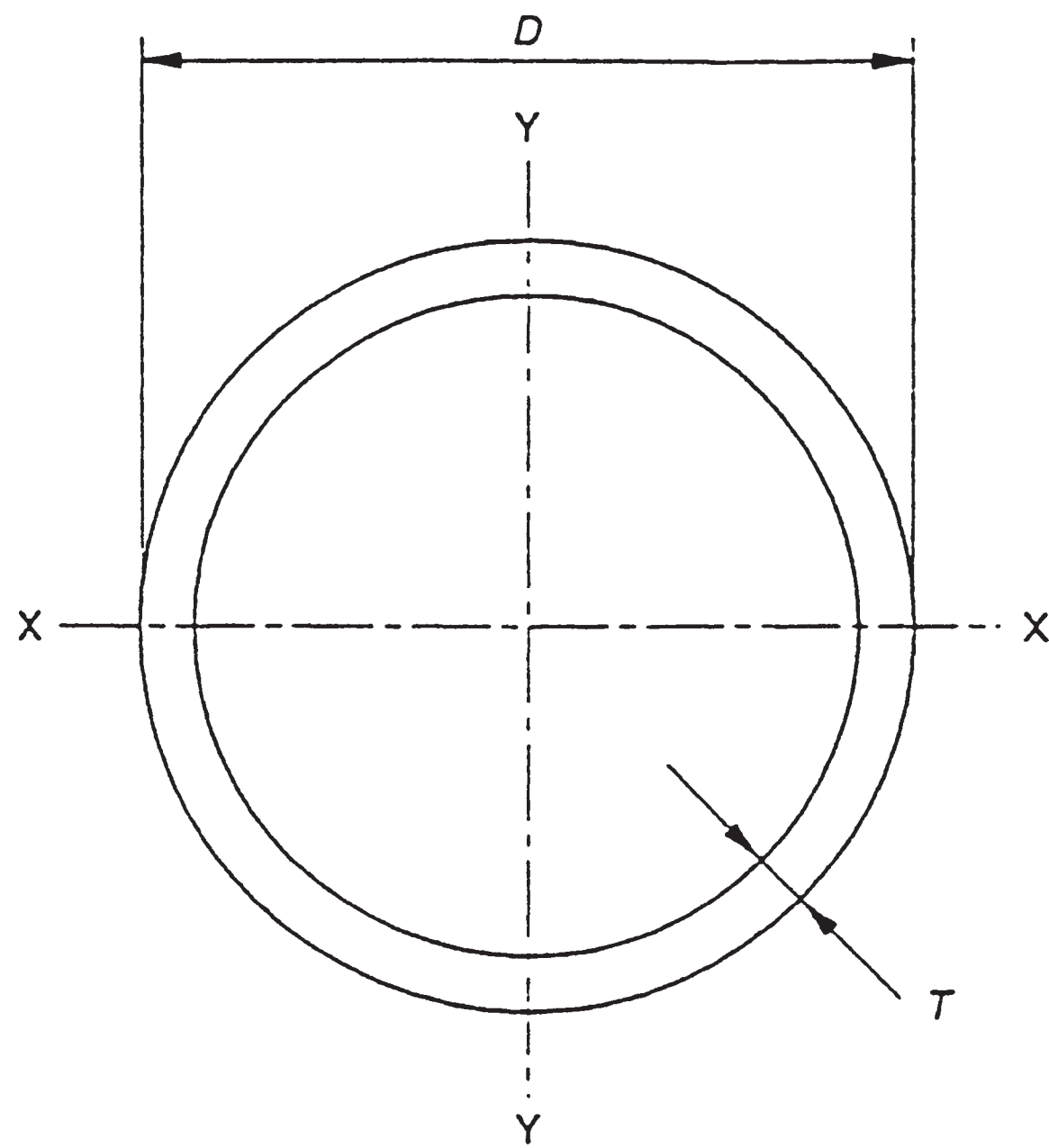

**Bild 8: Hohlprofil mit kreisförmigem Querschnitt** (siehe Tabelle 6)

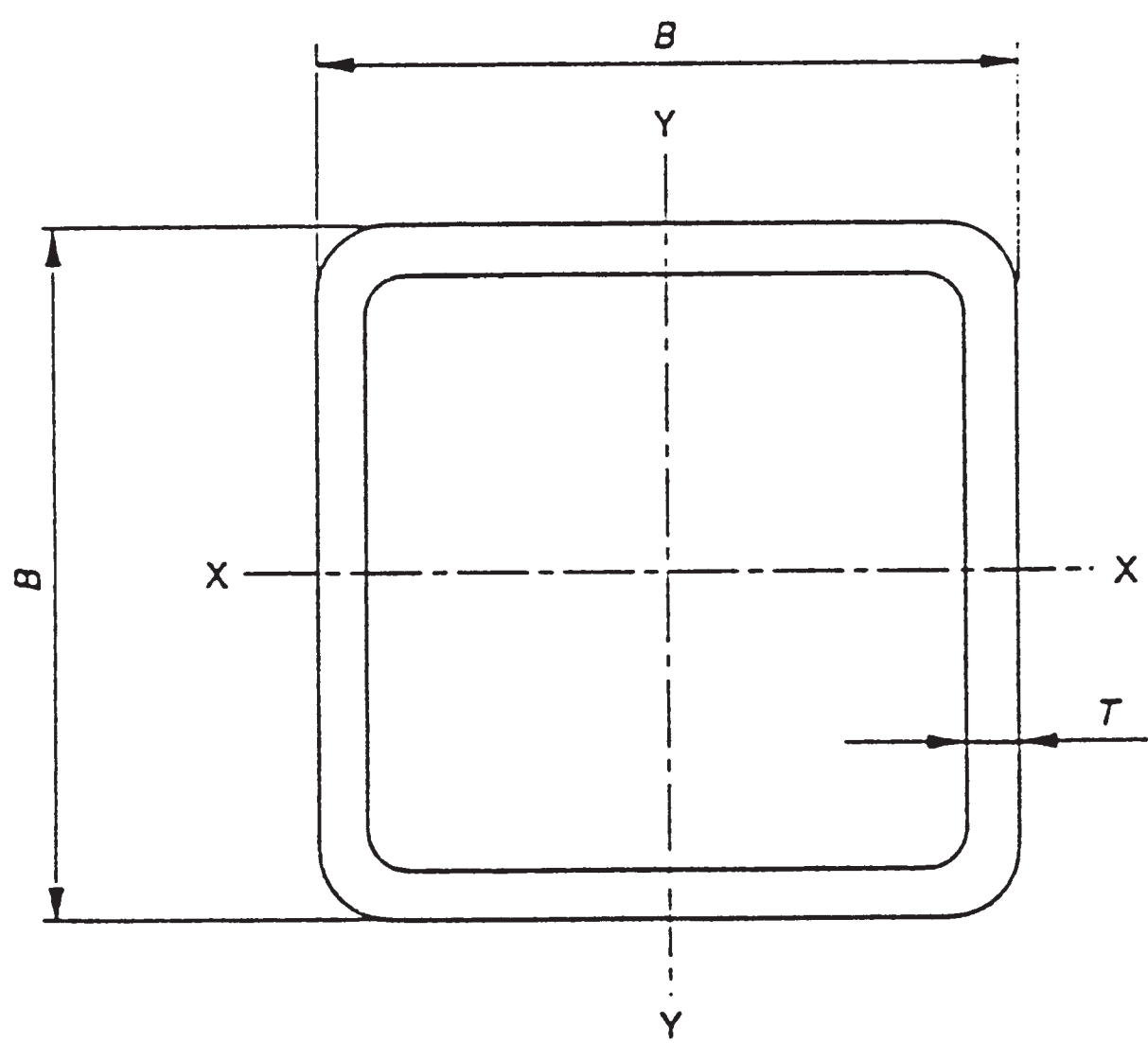

**Bild 9: Hohlprofil mit quadratischem Querschnitt**  
(siehe Tabelle 7)

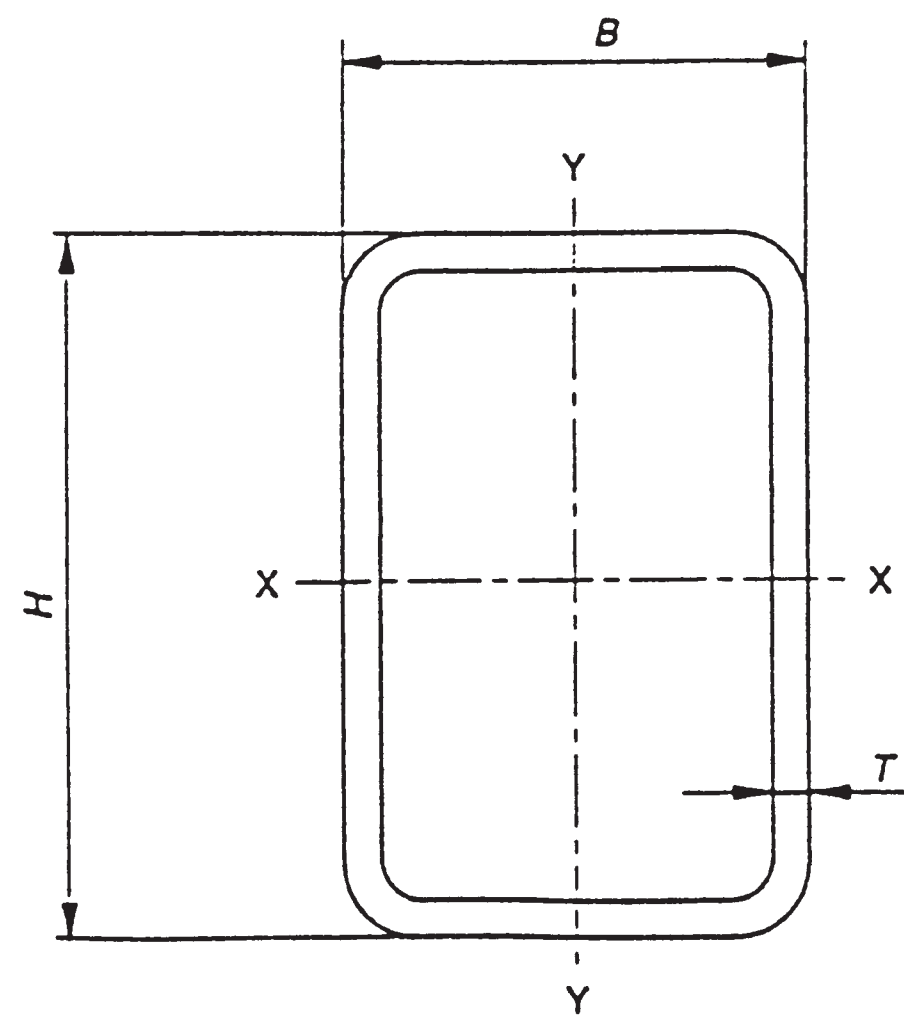

**Bild 10: Hohlprofil mit rechteckigem Querschnitt**  
(siehe Tabelle 8)



**Tabelle 1: Bedeutung der in dieser Europäischen Norm verwendeten Formelzeichen**

Formelzeichen	Maßeinheit	Bedeutung
$A$	cm <sup>2</sup>	Querschnittsfläche
$A_s$	m <sup>2</sup> /m	Mantelfläche je m Länge
$B$	mm	Nennwert der Seitenlänge bei Hohlprofilen mit quadratischem Querschnitt; Nennwert der Länge der kürzeren Seite bei Hohlprofilen mit rechteckigem Querschnitt
$C_1, C_2$	mm	Länge des Rundungsbereiches quadratischer und rechteckiger Hohlprofile
$C_t$	cm <sup>3</sup>	Konstante des Torsionsmoduls
$D$	mm	Nennwert des Außendurchmessers bei Hohlprofilen mit kreisförmigem Querschnitt
$D_{max}, D_{min}$	mm	Größter und kleinster Außendurchmesser bei Hohlprofilen mit kreisförmigem Querschnitt, gemessen in derselben Querschnittsebene
$e$	mm	Abweichung von der Geradheit
$H$	mm	Nennwert der längeren Seite bei Hohlprofilen mit rechteckigem Querschnitt
$I$	cm <sup>4</sup>	Flächenmoment 2. Grades
$I_t$	cm <sup>4</sup>	Torsionsträgheitskonstante (polares Trägheitsmoment, nur bei Hohlprofilen mit kreisförmigem Querschnitt)
$i$	cm	Trägheitsradius
$L$	mm	Länge
$M$	kg/m	Längenbezogene Masse
$O$	%	Unrundheit
$R$	mm	Äußerer Rundungsradius bei Hohlprofilen mit quadratischem oder rechteckigem Querschnitt
$T$	mm	Nennwanddicke
$V$	mm	Gemessene Gesamtverdrillung
$V_1$	mm	Verdrillung, gemessen an einem Profilende
$W_{el}$	cm <sup>3</sup>	Elastisches Widerstandsmoment
$W_{pl}$	cm <sup>3</sup>	Plastisches Widerstandsmoment
$x_1$	%	Konkavität der Seitenfläche bei quadratischen oder rechteckigen Hohlprofilen
$x_2$	%	Konvexität der Seitenfläche bei quadratischen oder rechteckigen Hohlprofilen
$xx$	–	Querschnittsachse, Hauptachse bei rechteckigen Hohlprofilen
$yy$	–	Querschnittsachse, Nebenachse bei rechteckigen Hohlprofilen
$\theta$	grad	Winkel zwischen den anliegenden Seiten bei quadratischen und rechteckigen Hohlprofilen

**Tabelle 2: Grenzabmaße und Formtoleranzen sowie Grenzabweichungen der Masse**

Merkmal	Hohlprofile mit kreisförmigem Querschnitt	Hohlprofile mit quadratischem oder rechteckigem Querschnitt	
		Seitenlänge mm	Grenzabmaß
Außenmaße ( $D, B, H$ )	$\pm 1 \%$ , mit einem Mindestwert von $\pm 0,5$ mm und einem Höchstwert von $\pm 10$ mm	$H, B < 100$ mm  $100 \leq H, B \leq 200$ mm $H, B > 200$ mm	$\pm 1 \%$ mit einem Mindestwert von $\pm 0,5$ mm $\pm 0,8 \%$ $\pm 0,6 \%$
Wanddicke ( $T$ )	Bei $D \leq 406,4$ mm: $T \leq 5$ mm: $\pm 10 \%$ $T > 5$ mm: $\pm 0,50$ mm Bei $D > 406,4$ mm: $\pm 10 \%$ , höchstens aber $\pm 2$ mm	$T \leq 5$ mm: $\pm 10 \%$ $T > 5$ mm: $\pm 0,50$ mm	
Unrundheit ( $O$ )	2 % bei Hohlprofilen mit einem Verhältnis von Durchmesser zu Wanddicke von höchstens 100 <sup>1)</sup>	–	
Konkavität/Konvexität <sup>2)</sup>	–	max. 0,8 %, mit einem Mindestwert von 0,5 mm	
Rechtwinkligkeit der Seiten	–	$90^\circ \pm 1^\circ$	
Äußeres Rundungsprofil	–	siehe Tabelle 3	
Verdrillung ( $V$ )	–	$\leq 2$ mm plus 0,5 mm/m Länge	
Geradheit	0,2 % über die Gesamtlänge	0,15 % über die Gesamtlänge	
Masse ( $M$ )	$\pm 6 \%$ für das einzelne Profil		

1) Bei einem Verhältnis von Durchmesser zu Wanddicke  $> 100$  sind die Grenzabmaße für die Unrundheit zu vereinbaren.  
2) Die Grenzabweichungen für die Konkavität und Konvexität gelten unabhängig von den Grenzabmaßen für die Außenmaße.

**Tabelle 3: Äußeres Rundungsprofil**

Maße in Millimeter

Wanddicke ( $T$ )	Äußeres Rundungsprofil Wert $C_1, C_2$ oder $R$ <sup>1)</sup>
$T \leq 6$	1,6 bis 2,4 $T$
$6 < T \leq 10$	2,0 bis 3,0 $T$
$T > 10$	2,4 bis 3,6 $T$

1) Die Seiten müssen nicht tangential zu den Rundungsbögen verlaufen.

**Tabelle 4: Grenzabmaße der Länge<sup>1)</sup>**

Längenart	Längenbereich mm	Grenzabmaße
Herstelllänge	4 000 bis 16 000 mit einem Längenunterschied von höchstens 2 000 je Auftrag	10 % der gelieferten Profile dürfen unter der für den bestellten Bereich geltenden Mindestlänge liegen, jedoch nicht kürzer als 75 % der Mindestlänge sein.
Festlänge	$\geq 4 000$	$+ 50$ mm 0
Genaulänge	$< 6 000$	$+ 5$ mm 0
	$\geq 6 000$ bis 10 000	$+ 15$ mm 0
	$> 10 000$	$+ 5$ mm + 1 mm/m 0

1) Der Besteller muß die benötigte Längenart und den gewählten Längenbereich oder die gewählte Länge zum Zeitpunkt der Anfrage und Bestellung angeben.

**Tabelle 5: Grenzwert der inneren und äußeren Schweißnahtüberhöhung bei unterpulvergeschweißten Hohlprofilen**  
Maße in Millimeter

Wanddicke ( $T$ )	Schweißnahtüberhöhung max.
$\leq 14,2$	3,5
$> 14,2$	4,8

**Tabelle 6: Nennmaße und statische Werte von Hohlprofilen mit kreisförmigem Querschnitt (siehe Bild 8)**

Außendurchmesser $D$ mm	Wanddicke $T$ mm	Längenbezogene Masse $M$ kg/m	Querschnittsfläche $A$ cm <sup>2</sup>	Flächenmoment 2. Grades $I$ cm <sup>4</sup>	Trägheitsradius $i$ cm	Elastisches Widerstandsmoment $W_{el}$ cm <sup>3</sup>	Plastisches Widerstandsmoment $W_{pl}$ cm <sup>3</sup>	Torsionsträgheitskonstante $I_t$ cm <sup>4</sup>	Konstante des Torsionsmoduls $C_t$ cm <sup>3</sup>	Mantelfläche je m Länge $A_s$ m <sup>2</sup> /m	Nennlänge je t m
21,3	2,0	0,952	1,21	0,571	0,686	0,536	0,748	1,14	1,07	0,067	1 050
21,3	2,5	1,16	1,48	0,664	0,671	0,623	0,889	1,33	1,25	0,067	863
21,3	3,0	1,35	1,72	0,741	0,656	0,696	1,01	1,48	1,39	0,067	739
26,9	2,0	1,23	1,56	1,22	0,883	0,907	1,24	2,44	1,81	0,085	814
26,9	2,5	1,50	1,92	1,44	0,867	1,07	1,49	2,88	2,14	0,085	665
26,9	3,0	1,77	2,25	1,63	0,85	1,21	1,72	3,27	2,43	0,085	566
33,7	2,0	1,56	1,99	2,51	1,12	1,49	2,01	5,02	2,98	0,106	640
33,7	2,5	1,92	2,45	3,00	1,11	1,78	2,44	6,00	3,56	1,106	520
33,7	3,0	2,27	2,89	3,44	1,09	2,04	2,84	6,88	4,08	0,106	440
42,4	2,0	1,99	2,54	5,19	1,43	2,45	3,27	10,4	4,90	0,133	502
42,4	2,5	2,46	3,13	6,26	1,41	2,95	3,99	12,5	5,91	0,133	407
42,4	3,0	2,91	3,71	7,25	1,40	3,42	4,67	14,5	6,84	0,133	343
42,4	4,0	3,79	4,83	8,99	1,36	4,24	5,92	18,0	8,48	0,133	264
48,3	2,0	2,28	2,91	7,81	1,64	3,23	4,29	15,6	6,47	0,152	438
48,3	2,5	2,82	3,60	9,46	1,62	3,92	5,25	18,9	7,83	0,152	354
48,3	3,0	3,35	4,27	11,0	1,61	4,55	6,17	22,0	9,11	0,152	298
48,3	4,0	4,37	5,57	13,8	1,57	5,70	7,87	27,5	11,4	0,152	229
48,3	5,0	5,34	6,80	16,2	1,54	6,69	9,42	32,3	13,4	0,152	187
60,3	2,0	2,88	3,66	15,6	2,06	5,17	6,80	31,2	10,3	0,189	348
60,3	2,5	3,56	4,54	19,0	2,05	6,30	8,36	38,0	12,6	0,189	281
60,3	3,0	4,24	5,40	22,2	2,03	7,37	9,86	44,4	14,7	0,189	236
60,3	4,0	5,55	7,07	28,2	2,00	9,34	12,7	56,3	18,7	0,189	180
60,3	5,0	6,82	8,69	33,5	1,96	11,1	15,3	67,0	22,2	0,189	147
76,1	2,0	3,65	4,66	32,0	2,62	8,40	11,0	64,0	16,8	0,239	274
76,1	2,5	4,54	5,78	39,2	2,60	10,3	13,5	78,4	20,6	0,239	220

(fortgesetzt)

Tabelle 6 (fortgesetzt)

Außendurchmesser	Wanddicke	Längenbezogene Masse	Querschnittsfläche	Flächenmoment 2. Grades	Trägheitsradius	Elastisches Widerstandsmoment	Plastisches Widerstandsmoment	Torsionsträgheitskonstante	Konstante des Torsionsmoduls	Mantelfläche je m Länge	Nennlänge je t
$D$	$T$	$M$	$A$	$I$	$i$	$W_{el}$	$W_{pl}$	$I_t$	$C_t$	$A_s$	
mm	mm	kg/m	cm <sup>2</sup>	cm <sup>4</sup>	cm	cm <sup>3</sup>	cm <sup>3</sup>	cm <sup>4</sup>	cm <sup>3</sup>	m <sup>2</sup> /m	m
76,1	3,0	5,41	6,89	46,1	2,59	12,1	16,0	92,2	24,2	0,239	185
76,1	4,0	7,11	9,06	59,1	2,55	15,5	20,8	118	31,0	0,239	141
76,1	5,0	8,77	11,2	70,9	2,52	18,6	25,3	142	37,3	0,239	114
76,1	6,0	10,4	13,2	81,8	2,49	21,5	29,6	164	43,0	0,239	96,4
76,1	6,3	10,8	13,8	84,8	2,48	22,3	30,8	170	44,6	0,239	92,2
88,9	2,0	4,29	5,46	51,6	3,07	11,6	15,1	103	23,2	0,279	233
88,9	2,5	5,33	6,79	63,4	3,06	14,3	18,7	127	28,5	0,279	188
88,9	3,0	6,36	8,10	74,8	3,04	16,8	22,1	150	33,6	0,279	157
88,9	4,0	8,38	10,7	96,3	3,00	21,7	28,9	193	43,3	0,279	119
88,9	5,0	10,3	13,2	116	2,97	26,2	35,2	233	52,4	0,279	96,7
88,9	6,0	12,3	15,6	135	2,94	30,4	41,3	270	60,7	0,279	81,5
88,9	6,3	12,8	16,3	140	2,93	31,5	43,1	280	63,1	0,279	77,9
101,6	2,0	4,91	6,26	77,6	3,52	15,3	19,8	155	30,6	0,319	204
101,6	2,5	6,11	7,78	95,6	3,50	18,8	24,6	191	37,6	0,319	164
101,6	3,0	7,29	9,29	113	3,49	22,3	29,2	226	44,5	0,319	137
101,6	4,0	9,63	12,3	146	3,45	28,8	38,1	293	57,6	0,319	104
101,6	5,0	11,9	15,2	177	3,42	34,9	46,7	355	69,9	0,319	84,0
101,6	6,0	14,1	18,0	207	3,39	40,7	54,9	413	81,4	0,319	70,7
101,6	6,3	14,8	18,9	215	3,38	42,3	57,3	430	84,7	0,319	67,5
114,3	2,5	6,89	8,78	137	3,95	24,0	31,3	275	48,0	0,359	145
114,3	3,0	8,23	10,5	163	3,94	28,4	37,2	325	56,9	0,359	121
114,3	4,0	10,9	13,9	211	3,90	36,9	48,7	422	73,9	0,359	91,9
114,3	5,0	13,5	17,2	257	3,87	45,0	59,8	514	89,9	0,359	74,2
114,3	6,0	16,0	20,4	300	3,83	52,5	70,4	600	105	0,359	62,4
114,3	6,3	16,8	21,4	313	3,82	54,7	73,6	625	109	0,359	59,6
114,3	8,0	21,0	26,7	379	3,77	66,4	90,6	759	133	0,359	47,7
139,7	3,0	10,1	12,9	301	4,83	43,1	56,1	602	86,2	0,439	98,9
139,7	4,0	13,4	17,1	393	4,80	56,2	73,7	786	112	0,439	74,7
139,7	5,0	16,6	21,2	481	4,77	68,8	90,8	961	138	0,439	60,2
139,7	6,0	19,8	25,2	564	4,73	80,8	107	1 129	162	0,439	50,5
139,7	6,3	20,7	26,4	589	4,72	84,3	112	1 177	169	0,439	48,2

(fortgesetzt)



Tabelle 6 (fortgesetzt)

Außen- durch- messer	Wand- dicke	Längen- bezo- gene Masse	Quer- schnitts- fläche	Flächen- moment 2. Grades	Träg- heits- radius	Elasti- sches Wider- stands- moment	Plasti- sches Wider- stands- moment	Tor- sions- trägheits- kon- stante	Kon- stante des Tor- sions- moduls	Mantel- fläche je m Länge	Nenn- länge je t
$D$	$T$	$M$	$A$	$I$	$i$	$W_{el}$	$W_{pl}$	$I_t$	$C_t$	$A_s$	
mm	mm	kg/m	cm <sup>2</sup>	cm <sup>4</sup>	cm	cm <sup>3</sup>	cm <sup>3</sup>	cm <sup>4</sup>	cm <sup>3</sup>	m <sup>2</sup> /m	m
139,7	8,0	26,0	33,1	720	4,66	103	139	1 441	206	0,439	38,5
139,7	10,0	32,0	40,7	862	4,60	123	169	1 724	247	0,439	31,3
168,3	3,0	12,2	15,6	532	5,85	63,3	82,0	1 065	127	0,529	81,8
168,3	4,0	16,2	20,6	697	5,81	82,8	108	1 394	166	0,529	61,7
168,3	5,0	20,1	25,7	856	5,78	102	133	1 712	203	0,529	49,7
168,3	6,0	24,0	30,6	1 009	5,74	120	158	2 017	240	0,529	41,6
168,3	6,3	25,2	32,1	1 053	5,73	125	165	2 107	250	0,529	39,7
168,3	8,0	31,6	40,3	1 297	5,67	154	206	2 595	308	0,529	31,6
168,3	10,0	39,0	49,7	1 564	5,61	186	251	3 128	372	0,529	25,6
177,8	4,0	17,1	21,8	825	6,15	92,8	121	1 650	186	0,559	58,3
177,8	5,0	21,3	27,1	1 014	6,11	114	149	2 028	228	0,559	46,9
177,8	6,0	25,4	32,4	1 196	6,08	135	177	2 392	269	0,559	39,3
177,8	6,3	26,6	33,9	1 250	6,07	141	185	2 499	281	0,559	37,5
177,8	8,0	33,5	42,7	1 541	6,01	173	231	3 083	347	0,559	29,9
177,8	10,0	41,4	52,7	1 862	5,94	209	282	3 724	419	0,559	24,2
177,8	12,0	49,1	62,5	2 159	5,88	243	330	4 318	486	0,559	20,4
177,8	12,5	51,0	64,9	2 230	5,86	251	342	4 460	502	0,559	19,6
193,7	4,0	18,7	23,8	1 073	6,71	111	144	2 146	222	0,609	53,4
193,7	5,0	23,3	29,6	1 320	6,67	136	178	2 460	273	0,609	45,0
193,7	6,0	27,8	35,4	1 560	6,64	161	211	3 119	322	0,609	36,0
193,7	6,3	29,1	37,1	1 630	6,63	168	221	3 260	337	0,609	34,3
193,7	8,0	36,6	46,7	2 016	6,57	208	276	4 031	416	0,609	27,3
193,7	10,0	45,3	57,7	2 442	6,50	252	338	4 883	504	0,609	22,1
193,7	12,0	53,8	68,5	2 839	6,44	293	397	5 678	586	0,609	18,6
193,7	12,5	55,9	71,2	2 934	6,42	303	411	5 869	606	0,609	17,9
219,1	4,0	21,2	27,0	1 564	7,61	143	185	3 128	286	0,688	47,1
219,1	5,0	26,4	33,6	1 928	7,57	176	229	3 856	352	0,688	37,9
219,1	6,0	31,5	40,2	2 282	7,54	208	273	4 564	417	0,688	31,7
219,1	6,3	33,1	42,1	2 386	7,53	218	285	4 772	436	0,688	30,2
219,1	8,0	41,6	53,1	2 960	7,47	270	357	5 919	540	0,688	24,0
219,1	10,0	51,6	65,7	3 598	7,40	328	438	7 197	657	0,688	19,4
(fortgesetzt)											

Tabelle 6 (fortgesetzt)

Außendurchmesser	Wanddicke	Längenbezogene Masse	Querschnittsfläche	Flächenmoment 2. Grades	Trägheitsradius	Elastisches Widerstandsmoment	Plastisches Widerstandsmoment	Torsionsträgheitskonstante	Konstante des Torsionsmoduls	Mantelfläche je m Länge	Nennlänge je t
$D$	$T$	$M$	$A$	$I$	$i$	$W_{el}$	$W_{pl}$	$I_t$	$C_t$	$A_s$	
mm	mm	kg/m	cm <sup>2</sup>	cm <sup>4</sup>	cm	cm <sup>3</sup>	cm <sup>3</sup>	cm <sup>4</sup>	cm <sup>3</sup>	m <sup>2</sup> /m	m
219,1	12,0	61,3	78,1	4 200	7,33	383	515	8 400	767	0,688	16,3
219,1	12,5	63,7	81,1	4 345	7,32	397	534	8 689	793	0,688	15,7
244,5	5,0	29,5	37,6	2 699	8,47	221	287	5 397	441	0,768	33,9
244,5	6,0	35,3	45,0	3 199	8,43	262	341	6 397	523	0,768	28,3
244,5	6,3	37,0	47,1	3 346	8,42	274	358	6 692	547	0,768	27,0
244,5	8,0	46,7	59,4	4 160	8,37	340	448	8 321	681	0,768	21,4
244,5	10,0	57,8	73,7	5 073	8,30	415	550	10 146	830	0,768	17,3
244,5	12,0	68,8	87,7	5 938	8,23	486	649	11 877	972	0,768	14,5
244,5	12,5	71,5	91,1	6 147	8,21	503	673	12 295	1 006	0,768	14,0
273,0	5,0	33,0	42,1	3 781	9,48	277	359	7 562	554	0,858	30,3
273,0	6,0	39,5	50,3	4 487	9,44	329	428	8 974	657	0,858	25,3
273,0	6,3	41,4	52,8	4 696	9,43	344	448	9 392	688	0,858	24,1
273,0	8,0	52,3	66,6	5 852	9,37	429	562	11 703	857	0,858	19,1
273,0	10,0	64,9	82,6	7 154	9,31	524	692	14 308	1 048	0,858	15,4
273,0	12,0	77,2	98,4	8 396	9,24	615	818	16 792	1 230	0,858	12,9
273,0	12,5	80,3	102	8 697	9,22	637	849	17 395	1 274	0,858	12,5
323,9	5,0	39,3	50,1	6 369	11,3	393	509	12 739	787	1,02	25,4
323,9	6,0	47,0	59,9	7 572	11,2	468	606	15 145	935	1,02	21,3
323,9	6,3	49,3	62,9	7 929	11,2	490	636	15 858	979	1,02	20,3
323,9	8,0	62,3	79,4	9 910	11,2	612	799	19 820	1 224	1,02	16,0
323,9	10,0	77,4	98,6	12 158	11,1	751	986	24 317	1 501	1,02	12,9
323,9	12,0	92,3	118	14 320	11,0	884	1 168	28 639	1 768	1,02	10,8
323,9	12,5	96,0	122	14 847	11,0	917	1 213	29 693	1 833	1,02	10,4
355,6	5,0	43,2	55,1	8 464	12,4	476	615	16 927	952	1,12	23,1
355,6	6,0	51,7	65,9	10 071	12,4	566	733	20 141	1 133	1,12	19,3
355,6	6,3	54,3	69,1	10 547	12,4	593	769	21 094	1 186	1,12	18,4
355,6	8,0	68,6	87,4	13 201	12,3	742	967	26 403	1 485	1,12	14,6
355,6	10,0	85,2	109	16 223	12,2	912	1 195	32 447	1 825	1,12	11,7
355,6	12,0	102	130	19 139	12,2	1 076	1 417	38 279	2 153	1,12	9,83
355,6	12,5	106	135	19 852	12,1	1 117	1 472	39 704	2 233	1,12	9,45
355,6	16,0	134	171	24 663	12,0	1 387	1 847	49 326	2 774	1,12	7,46

(fortgesetzt)

Tabelle 6 (fortgesetzt)

Außen- durch- messer	Wand- dicke	Längen- bezo- gene Masse	Quer- schnitts- fläche	Flächen- moment 2. Grades	Träg- heits- radius	Elasti- sches Wider- stands- moment	Plasti- sches Wider- stands- moment	Tor- sions- trägheits- kon- stante	Kon- stante des Tor- sions- moduls	Mantel- fläche je m Länge	Nenn- länge je t
<i>D</i>	<i>T</i>	<i>M</i>	<i>A</i>	<i>I</i>	<i>i</i>	<i>W<sub>el</sub></i>	<i>W<sub>pl</sub></i>	<i>I<sub>t</sub></i>	<i>C<sub>t</sub></i>	<i>A<sub>s</sub></i>	
mm	mm	kg/m	cm <sup>2</sup>	cm <sup>4</sup>	cm	cm <sup>3</sup>	cm <sup>3</sup>	cm <sup>4</sup>	cm <sup>3</sup>	m <sup>2</sup> /m	m
355,6	20,0	166	211	29792	11,9	1 676	2 255	59 583	3 351	1,12	6,04
406,4	6,0	59,2	75,5	15 128	14,2	745	962	30 257	1 489	1,28	16,9
406,4	6,3	62,2	79,2	15 849	14,1	780	1 009	31 699	1 560	1,28	16,1
406,4	8,0	78,6	100	19 874	14,1	978	1 270	39 748	1 956	1,28	12,7
406,4	10,0	97,8	125	24 476	14,0	1 205	1 572	48 952	2 409	1,28	10,2
406,4	12,0	117	149	28 937	14,0	1 424	1 867	57 874	2 848	1,28	8,57
406,4	12,5	121	155	30 031	13,9	1 478	1 940	60 061	2 956	1,28	8,24
406,4	16,0	154	196	37 449	13,8	1 843	2 440	74 898	3 686	1,28	6,49
406,4	20,0	191	243	45 432	13,7	2 236	2 989	90 864	4 472	1,28	5,25
406,4	25,0	235	300	54 702	13,5	2 692	3 642	109 404	5 384	1,28	4,25
457,0	6,0	66,7	85,0	21 618	15,9	946	1 220	43 236	1 892	1,44	15,0
457,0	6,3	70,0	89,2	22 654	15,9	991	1 280	45 308	1 983	1,44	14,3
457,0	8,0	88,6	113	28 446	15,9	1 245	1 613	56 893	2 490	1,44	11,3
457,0	10,0	110	140	35 091	15,8	1 536	1 998	70 183	3 071	1,44	9,07
457,0	12,0	132	168	41 556	15,7	1 819	2 377	83 113	3 637	1,44	7,59
457,0	12,5	137	175	43 145	15,7	1 888	2 470	86 290	3 776	1,44	7,30
457,0	16,0	174	222	53 959	15,6	2 361	3 113	107 919	4 723	1,44	5,75
457,0	20,0	216	275	65 681	15,5	2 874	3 822	131 363	5 749	1,44	4,64
457,0	25,0	266	339	79 415	15,3	3 475	4 671	158 830	6 951	1,44	3,75
457,0	30,0	316	402	92 173	15,1	4 034	5 479	184 346	8 068	1,44	3,17
580,0	6,0	74,3	94,6	29 812	17,7	1 174	1 512	59 623	2 347	1,60	13,5
580,0	6,3	77,9	99,3	31 246	17,7	1 230	1 586	62 493	2 460	1,60	12,8
580,0	8,0	98,6	126	39 280	17,7	1 546	2 000	78 560	3 093	1,60	10,1
580,0	10,0	123	156	48 520	17,6	1 910	2 480	97 040	3 820	1,60	8,14
580,0	12,0	147	187	57 536	17,5	2 265	2 953	115 072	4 530	1,60	6,81
580,0	12,5	153	195	59 755	17,5	2 353	3 070	119 511	4 705	1,60	6,55
580,0	16,0	194	247	74 909	17,4	2 949	3 874	149 818	5 898	1,60	5,15
580,0	20,0	241	307	91 428	17,3	3 600	4 766	182 856	7 199	1,60	4,15
580,0	25,0	298	379	110 918	17,1	4 367	5 837	221 837	8 734	1,60	3,36
580,0	30,0	354	451	129 173	16,9	5 086	6 864	258 346	10 171	1,60	2,83
610,0	6,0	89,4	114	51 924	21,4	1 702	2 189	103 847	3 405	1,92	11,2
(fortgesetzt)											



Tabelle 6 (fortgesetzt)

Außendurchmesser	Wanddicke	Längenbezogene Masse	Querschnittsfläche	Flächenmoment 2. Grades	Trägheitsradius	Elastisches Widerstandsmoment	Plastisches Widerstandsmoment	Torsionsträgheitskonstante	Konstante des Torsionsmoduls	Mantelfläche je m Länge	Nennlänge je t
$D$	$T$	$M$	$A$	$I$	$i$	$W_{el}$	$W_{pl}$	$I_t$	$C_t$	$A_s$	
mm	mm	kg/m	cm <sup>2</sup>	cm <sup>4</sup>	cm	cm <sup>3</sup>	cm <sup>3</sup>	cm <sup>4</sup>	cm <sup>3</sup>	m <sup>2</sup> /m	m
610,0	6,3	93,8	119	54 439	21,3	1 785	2 296	108 878	3 570	1,92	10,7
610,0	8,0	119	151	68 551	21,3	2 248	2 899	137 103	4 495	1,92	8,42
610,0	10,0	148	188	84 847	21,2	2 782	3 600	169 693	5 564	1,92	6,76
610,0	12,0	177	225	100 814	21,1	3 305	4 292	201 627	6 611	1,92	5,65
610,0	12,5	184	235	104 755	21,1	3 435	4 463	209 509	6 869	1,92	5,43
610,0	16,0	234	299	131 781	21,0	4 321	5 647	263 563	8 641	1,92	4,27
610,0	20,0	291	371	161 490	20,9	5 295	6 965	322 979	10 589	1,92	3,44
610,0	25,0	361	459	196 906	20,7	6 456	8 561	393 813	12 912	1,92	2,77
610,0	30,0	429	547	230 476	20,5	7 557	10 101	460 952	15 113	1,92	2,33
711,0	6,0	104	133	82 568	24,9	2 323	2 982	165 135	4 645	2,23	9,59
711,0	6,3	109	139	86 586	24,9	2 436	3 129	173 172	4 871	2,23	9,13
711,0	8,0	139	177	109 162	24,9	3 071	3 954	218 324	6 141	2,23	7,21
711,0	10,0	173	220	135 301	24,8	3 806	4 914	270 603	7 612	2,23	5,78
711,0	12,0	207	264	160 991	24,7	4 529	5 864	321 981	9 057	2,23	4,83
711,0	12,5	215	274	167 343	24,7	4 707	6 099	334 686	9 415	2,23	4,64
711,0	16,0	274	349	211 040	24,6	5 936	7 730	422 080	11 873	2,23	3,65
711,0	20,0	341	434	259 351	24,4	7 295	9 552	518 702	14 591	2,23	2,93
711,0	25,0	423	539	317 357	24,3	8 927	11 770	634 715	17 854	2,23	2,36
711,0	30,0	504	642	372 790	24,1	10 486	13 922	745 580	20 973	2,23	1,98
762,0	6,0	112	143	101 813	26,7	2 672	3 429	203 626	5 345	2,39	8,94
762,0	6,3	117	150	106 777	26,7	2 803	3 598	213 555	5 605	2,39	8,52
762,0	8,0	149	190	134 683	26,7	3 535	4 548	269 366	7 070	2,39	6,72
762,0	10,0	185	236	167 028	26,6	4 384	5 655	334 057	8 768	2,39	5,39
762,0	12,0	222	283	198 855	26,5	5 219	6 751	397 710	10 439	2,39	4,51
762,0	12,5	231	294	206 731	26,5	5 426	7 023	413 462	10 852	2,39	4,33
762,0	16,0	294	375	260 973	26,4	6 850	8 906	521 947	13 699	2,39	3,40
762,0	20,0	366	466	321 083	26,2	8 427	11 014	642 166	16 855	2,39	2,73
762,0	25,0	454	579	393 461	26,1	10 327	13 584	786 922	20 654	2,39	2,20
762,0	30,0	542	690	462 853	25,9	12 148	16 084	925 706	24 297	2,39	1,85
813,0	8,0	159	202	163 901	28,5	4 032	5 184	327 801	8 064	2,55	6,30
813,0	10,0	198	252	203 364	28,4	5 003	6 448	406 728	10 006	2,55	5,05
(fortgesetzt)											



Tabelle 6 (fortgesetzt)

Außen- durch- messer	Wand- dicke	Längen- bezo- gene Masse	Quer- schnitts- fläche	Flächen- moment 2. Grades	Träg- heits- radius	Elasti- sches Wider- stands- moment	Plasti- sches Wider- stands- moment	Tor- sions- trägheits- kon- stante	Kon- stante des Tor- sions- moduls	Mantel- fläche je m Länge	Nenn- länge je t
$D$	$T$	$M$	$A$	$I$	$i$	$W_{el}$	$W_{pl}$	$I_t$	$C_t$	$A_s$	
mm	mm	kg/m	cm <sup>2</sup>	cm <sup>4</sup>	cm	cm <sup>3</sup>	cm <sup>3</sup>	cm <sup>4</sup>	cm <sup>3</sup>	m <sup>2</sup> /m	m
813,0	12,0	237	302	242 235	28,3	5 959	7 700	484 469	11 918	2,55	4,22
813,0	12,5	247	314	251 860	28,3	6 196	8 011	503 721	12 392	2,55	4,05
813,0	16,0	314	401	318 222	28,2	7 828	10 165	636 443	15 657	2,55	3,18
813,0	20,0	391	498	391 909	28,0	9 641	12 580	783 819	19 282	2,55	2,56
813,0	25,0	486	619	480 856	27,9	11 829	15 529	961 713	23 658	2,55	2,06
813,0	30,0	579	738	566 374	27,7	13 933	18 402	1 132 748	27 866	2,55	1,73
914,0	8,0	179	228	233 651	32,0	5 113	6 567	467 303	10 225	2,87	5,59
914,0	10,0	223	284	290 147	32,0	6 349	8 172	580 294	12 698	2,87	4,49
914,0	12,0	267	340	345 890	31,9	7 569	9 764	691 779	15 137	2,87	3,75
914,0	12,5	278	354	359 708	31,9	7 871	10 159	719 417	15 742	2,87	3,60
914,0	16,0	354	451	455 142	31,8	9 959	12 904	910 284	19 919	2,87	2,82
914,0	20,0	441	562	561 461	31,6	12 286	15 987	1 122 922	24 572	2,87	2,27
914,0	25,0	548	698	690 317	31,4	15 105	19 763	1 380 634	30 211	2,87	1,82
914,0	30,0	654	833	814 775	31,3	17 829	23 453	1 629 550	35 658	2,87	1,53
1 016,0	8,0	199	253	321 780	35,6	6 334	8 129	643 560	12 668	3,19	5,03
1 016,0	10,0	248	316	399 850	35,6	7 871	10 121	799 699	15 742	3,19	4,03
1 016,0	12,0	297	378	476 985	35,5	9 389	12 097	953 969	18 779	3,19	3,37
1 016,0	12,5	309	394	496 123	35,5	9 766	12 588	992 246	19 532	3,19	3,23
1 016,0	16,0	395	503	628 479	35,4	12 372	16 001	1 256 959	24 743	3,19	2,53
1 016,0	20,0	491	626	776 324	35,2	15 282	19 843	1 552 648	30 564	3,19	2,04
1 016,0	25,0	611	778	956 086	35,0	18 821	24 557	1 912 173	37 641	3,19	1,64
1 016,0	30,0	729	929	1 130 352	34,9	22 251	29 175	2 260 704	44 502	3,19	1,37
1 067,0	10,0	261	332	463 792	37,4	8 693	11 173	927 585	17 387	3,35	3,84
1 067,0	12,0	312	398	553 420	37,3	10 373	13 357	1 106 840	20 747	3,35	3,20
1 067,0	12,5	325	414	575 666	37,3	10 790	13 900	1 151 332	21 581	3,35	3,08
1 067,0	16,0	415	528	729 606	37,2	13 676	17 675	1 459 213	27 352	3,35	2,41
1 067,0	20,0	516	658	901 755	37,0	16 903	21 927	1 803 509	33 805	3,35	1,94
1 067,0	25,0	642	818	1 111 355	36,9	20 831	27 149	2 222 711	41 663	3,35	1,56
1 067,0	30,0	767	977	1 314 864	36,7	24 646	32 270	2 629 727	49 292	3,35	1,30
1 168,0	10,0	286	364	609 843	40,9	10 443	13 410	1 219 686	20 885	3,67	3,50
1 168,0	12,0	342	436	728 050	40,9	12 467	16 037	1 456 101	24 933	3,67	2,92

(fortgesetzt)

**Tabelle 6** (abgeschlossen)

Außendurchmesser	Wanddicke	Längenbezogene Masse	Querschnittsfläche	Flächenmoment 2. Grades	Trägheitsradius	Elastisches Widerstandsmoment	Plastisches Widerstandsmoment	Torsionsträgheitskonstante	Konstante des Torsionsmoduls	Mantelfläche je m Länge	Nennlänge je t
$D$	$T$	$M$	$A$	$I$	$i$	$W_{el}$	$W_{pl}$	$I_t$	$C_t$	$A_s$	
mm	mm	kg/m	cm <sup>2</sup>	cm <sup>4</sup>	cm	cm <sup>3</sup>	cm <sup>3</sup>	cm <sup>4</sup>	cm <sup>3</sup>	m <sup>2</sup> /m	m
1 168,0	12,5	356	454	757 409	40,9	12 969	16 690	1514 818	25 939	3,67	2,81
1 168,0	16,0	455	579	960 774	40,7	16 452	21 235	1921 547	32 903	3,67	2,20
1 168,0	20,0	566	721	1188 632	40,6	20 353	26 361	2377 264	40 707	3,67	1,77
1 168,0	25,0	705	898	1466 717	40,4	25 115	32 666	2933 434	50 230	3,67	1,42
1 219,0	10,0	298	380	694 014	42,7	11 387	14 617	1388 029	22 773	3,83	3,35
1 219,0	12,0	357	455	828 716	42,7	13 597	17 483	1657 433	27 193	3,83	2,80
1 219,0	12,5	372	474	862 181	42,7	14 146	18 196	1724 362	28 291	3,83	2,69
1 219,0	16,0	475	605	1094 091	42,5	17 951	23 157	2188 183	35 901	3,83	2,11
1 219,0	20,0	591	753	1354 155	42,4	22 217	28 755	2708 309	44 435	3,83	1,69
1 219,0	25,0	736	938	1671 873	42,2	27 430	35 646	3343 746	54 860	3,83	1,36

**Tabelle 7: Nennmaße und statische Werte von Hohlprofilen mit quadratischem Querschnitt** (siehe Bild 9)

Größe	Wanddicke	Längenbezogene Masse	Querschnittsfläche	Flächenmoment 2. Grades	Trägheitsradius	Elastisches Widerstandsmoment	Plastisches Widerstandsmoment	Torsionsträgheitskonstante	Konstante des Torsionsmoduls	Mantelfläche je m Länge	Nennlänge je t
$B$	$T$	$M$	$A$	$I$	$i$	$W_{el}$	$W_{pl}$	$I_t$	$C_t$	$A_s$	
mm	mm	kg/m	cm <sup>2</sup>	cm <sup>4</sup>	cm	cm <sup>3</sup>	cm <sup>3</sup>	cm <sup>4</sup>	cm <sup>3</sup>	m <sup>2</sup> /m	m
20	2,0	1,05	1,34	0,692	0,720	0,692	0,877	1,21	1,06	0,073	953
25	2,0	1,36	1,74	1,48	0,924	1,19	1,47	2,53	1,80	0,093	733
25	2,5	1,64	2,09	1,69	0,899	1,35	1,71	2,97	2,07	0,091	610
25	3,0	1,89	2,41	1,84	0,874	1,47	1,91	3,33	2,27	0,090	529
30	2,0	1,68	2,14	2,72	1,13	1,81	2,21	4,54	2,75	0,113	596
30	2,5	2,03	2,59	3,16	1,10	2,10	2,61	5,40	3,20	0,111	492
30	3,0	2,36	3,01	3,50	1,08	2,34	2,96	6,15	3,58	0,110	423
40	2,0	2,31	2,94	6,94	1,54	3,47	4,13	11,3	5,23	0,153	434
40	2,5	2,82	3,59	8,22	1,51	4,11	4,97	13,6	6,21	0,151	355
40	3,0	3,30	4,21	9,32	1,49	4,66	5,72	15,8	7,07	0,150	303
40	4,0	4,20	5,35	11,1	1,44	5,54	7,01	19,4	8,48	0,146	238
50	2,0	2,93	3,74	14,1	1,95	5,66	6,66	22,6	8,51	0,193	341
50	2,5	3,60	4,59	16,9	1,92	6,78	8,07	27,5	10,2	0,191	278
50	3,0	4,25	5,41	19,5	1,90	7,79	9,39	32,1	11,8	0,190	236
50	4,0	5,45	6,95	23,7	1,85	9,49	11,7	40,4	14,4	0,186	183

(fortgesetzt)

Tabelle 7 (fortgesetzt)

Größe	Wand- dicke	Längen- bezo- gene Masse	Quer- schnitts- fläche	Flächen- moment 2. Grades	Träg- heits- radius	Elasti- sches Wider- stands- moment	Plasti- sches Wider- stands- moment	Tor- sions- trägheits- kon- stante	Kon- stante des Tor- sions- moduls	Mantel- fläche je m Länge	Nenn- länge je t
<i>B</i>	<i>T</i>	<i>M</i>	<i>A</i>	<i>I</i>	<i>i</i>	<i>W<sub>el</sub></i>	<i>W<sub>pl</sub></i>	<i>I<sub>t</sub></i>	<i>C<sub>t</sub></i>	<i>A<sub>s</sub></i>	
mm	mm	kg/m	cm <sup>2</sup>	cm <sup>4</sup>	cm	cm <sup>3</sup>	cm <sup>3</sup>	cm <sup>4</sup>	cm <sup>3</sup>	m <sup>2</sup> /m	m
50	5,0	6,56	8,36	27,0	1,80	10,8	13,7	47,5	16,6	0,183	152
60	2,0	3,56	4,54	25,1	2,35	8,38	9,79	39,8	12,6	0,233	281
60	2,5	4,39	5,59	30,3	2,33	10,1	11,9	48,7	15,2	0,231	228
60	3,0	5,19	6,61	35,1	2,31	11,7	14,0	57,1	17,7	0,230	193
60	4,0	6,71	8,55	43,6	2,26	14,5	17,6	72,6	22,0	0,226	149
60	5,0	8,13	10,4	50,5	2,21	16,8	20,9	86,4	25,6	0,223	123
60	6,0	9,45	12,0	56,1	2,16	18,7	23,7	98,4	28,6	0,219	106
60	6,3	9,55	12,2	54,4	2,11	18,1	23,4	100	28,8	0,213	105
70	2,5	5,17	6,59	49,4	2,74	14,1	16,5	78,5	21,2	0,271	193
70	3,0	6,13	7,81	57,5	2,71	16,4	19,4	92,4	24,7	0,270	163
70	4,0	7,97	10,1	72,1	2,67	20,6	24,8	119	31,1	0,266	126
70	5,0	9,70	12,4	84,6	2,62	24,2	29,6	142	36,7	0,263	103
70	6,0	11,3	14,4	95,2	2,57	27,2	33,8	163	41,4	0,259	88,3
70	6,3	11,5	14,7	93,8	2,53	26,8	33,8	168	42,1	0,253	86,7
80	3,0	7,07	9,01	87,8	3,12	22,0	25,8	140	33,0	0,310	141
80	4,0	9,22	11,7	111	3,07	27,8	33,1	180	41,8	0,306	108
80	5,0	11,3	14,4	131	3,03	32,9	39,7	218	49,7	0,303	88,8
80	6,0	13,2	16,8	149	2,98	37,3	45,8	252	56,6	0,299	75,7
80	6,3	13,5	17,2	149	2,94	37,1	46,1	261	57,9	0,293	74,0
80	8,0	16,4	20,8	168	2,84	42,1	53,9	307	66,6	0,286	61,1
90	3,0	8,01	10,2	127	3,53	28,3	33,0	201	42,5	0,350	125
90	4,0	10,5	13,3	162	3,48	36,0	42,6	261	54,2	0,346	95,4
90	5,0	12,8	16,4	193	3,43	42,9	51,4	316	64,7	0,343	77,9
90	6,0	15,1	19,2	220	3,39	49,0	59,5	368	74,2	0,339	66,2
90	6,3	15,5	19,7	221	3,35	49,1	60,3	382	76,2	0,333	64,6
90	8,0	18,9	24,0	255	3,25	56,6	71,3	456	88,8	0,326	53,0
100	3,0	8,96	11,4	177	3,94	35,4	41,2	279	53,2	0,390	112
100	4,0	11,7	14,9	226	3,89	45,3	53,3	362	68,1	0,386	85,2
100	5,0	14,4	18,4	271	3,84	54,2	64,6	441	81,7	0,383	69,4
100	6,0	17,0	21,6	311	3,79	62,3	75,1	514	94,1	0,379	58,9
100	6,3	17,5	22,2	314	3,76	62,8	76,4	536	97,0	0,373	57,3
100	8,0	21,4	27,2	366	3,67	73,2	91,1	645	114	0,366	46,8

(fortgesetzt)



Tabelle 7 (fortgesetzt)

Größe	Wand- dicke	Längen- bezo- gene Masse	Quer- schnitts- fläche	Flächen- moment 2. Grades	Träg- heits- radius	Elasti- sches Wider- stands- moment	Plasti- sches Wider- stands- moment	Tor- sions- trägheits- kon- stante	Kon- stante des Tor- sions- moduls	Mantel- fläche je m Länge	Nenn- länge je t
<i>B</i>	<i>T</i>	<i>M</i>	<i>A</i>	<i>I</i>	<i>i</i>	$W_{el}$	$W_{pl}$	$I_t$	$C_t$	$A_s$	
mm	mm	kg/m	cm <sup>2</sup>	cm <sup>4</sup>	cm	cm <sup>3</sup>	cm <sup>3</sup>	cm <sup>4</sup>	cm <sup>3</sup>	m <sup>2</sup> /m	m
100	10,0	25,6	32,6	411	3,55	82,2	105	750	130	0,357	39,1
100	12,0	28,3	36,1	408	3,36	81,6	110	794	136	0,338	35,3
100	12,5	29,1	37,0	410	3,33	82,1	111	804	137	0,336	34,4
120	3,0	10,8	13,8	312	4,76	52,1	60,2	488	78,2	0,470	92,3
120	4,0	14,2	18,1	402	4,71	67,0	78,3	637	101	0,466	70,2
120	5,0	17,5	22,4	485	4,66	80,9	95,4	778	122	0,463	57,0
120	6,0	20,7	26,4	562	4,61	93,7	112	913	141	0,459	48,2
120	6,3	21,4	27,3	572	4,58	95,3	114	955	146	0,453	46,7
120	8,0	26,4	33,6	677	4,49	113	138	1 163	175	0,446	37,9
120	10,0	31,8	40,6	777	4,38	129	162	1 376	203	0,437	31,4
120	12,0	35,8	45,7	806	4,20	134	174	1 518	219	0,418	28,0
120	12,5	36,9	47,0	817	4,17	136	178	551	223	0,416	27,1
140	4,0	16,8	21,3	652	5,52	93,1	108	1 023	140	0,546	59,7
140	5,0	20,7	26,4	791	5,48	113	132	1 256	170	0,543	48,3
140	6,0	24,5	31,2	920	5,43	131	155	1 479	198	0,539	40,8
140	6,3	25,4	32,3	941	5,39	134	160	1 550	205	0,533	39,4
140	8,0	31,4	40,0	1 127	5,30	161	194	1 901	248	0,526	31,8
140	10,0	38,1	48,6	1 312	5,20	187	230	2 274	291	0,517	26,2
140	12,0	43,4	55,3	1 398	5,03	200	253	2 567	322	0,498	23,1
140	12,5	44,8	57,0	1 425	5,00	204	259	2 634	329	0,496	22,3
150	4,0	18,0	22,9	808	5,93	108	125	1 265	162	0,586	55,5
150	5,0	22,3	28,4	982	5,89	131	153	1 554	197	0,583	44,9
150	6,0	26,4	33,6	1 146	5,84	153	180	1 833	230	0,579	37,9
150	6,3	27,4	34,8	1 174	5,80	156	185	1 922	239	0,573	36,6
150	8,0	33,9	43,2	1 412	5,71	188	226	2 364	289	0,566	29,5
150	10,0	41,3	52,6	1 653	5,61	220	269	2 839	341	0,557	24,2
150	12,0	47,1	60,1	1 780	5,44	237	298	3 231	380	0,538	21,2
150	12,5	48,7	62,0	1 817	5,41	242	306	3 321	389	0,536	20,5
150	16,0	58,7	74,8	2 009	5,18	268	351	3 830	440	0,518	17,0
160	4,0	19,3	24,5	987	6,34	123	143	1 541	185	0,626	51,9
160	5,0	23,8	30,4	1 202	6,29	150	175	1 896	226	0,623	42,0

(fortgesetzt)



Tabelle 7 (fortgesetzt)

Größe	Wand- dicke	Längen- bezo- gene Masse	Quer- schnitts- fläche	Flächen- moment 2. Grades	Träg- heits- radius	Elasti- sches Wider- stands- moment	Plasti- sches Wider- stands- moment	Tor- sions- trägheits- kon- stante	Kon- stante des Tor- sions- moduls	Mantel- fläche je m Länge	Nenn- länge je t
<i>B</i>	<i>T</i>	<i>M</i>	<i>A</i>	<i>I</i>	<i>i</i>	<i>W<sub>el</sub></i>	<i>W<sub>pl</sub></i>	<i>I<sub>t</sub></i>	<i>C<sub>t</sub></i>	<i>A<sub>s</sub></i>	
mm	mm	kg/m	cm <sup>2</sup>	cm <sup>4</sup>	cm	cm <sup>3</sup>	cm <sup>3</sup>	cm <sup>4</sup>	cm <sup>3</sup>	m <sup>2</sup> /m	m
160	6,0	28,3	36,0	1 405	6,25	176	206	2 239	264	0,619	35,4
160	6,3	29,3	37,4	1 442	6,21	180	213	2 349	275	0,613	34,1
160	8,0	36,5	46,4	1 741	6,12	218	260	2 897	334	0,606	27,4
160	10,0	44,4	56,6	2 048	6,02	256	311	3 490	395	0,597	22,5
160	12,0	50,9	64,9	2 224	5,86	278	346	3 997	443	0,578	19,6
160	12,5	52,6	67,0	2 275	5,83	284	356	4 114	455	0,576	19,0
160	16,0	63,7	81,2	2 546	5,60	318	413	4 799	520	0,558	15,7
180	4,0	21,8	27,7	1 422	7,16	158	182	2 210	237	0,706	45,9
180	5,0	27,0	34,4	1 737	7,11	193	224	2 724	290	0,703	37,1
180	6,0	32,1	40,8	2 037	7,06	226	264	3 223	340	0,699	31,2
180	6,3	33,3	42,4	2 096	7,03	233	273	3 383	354	0,693	30,0
180	8,0	41,5	52,8	2 546	6,94	283	336	4 189	432	0,686	24,1
180	10,0	50,7	64,6	3 017	6,84	335	404	5 074	515	0,677	19,7
180	12,0	58,5	74,5	3 322	6,68	369	454	5 865	584	0,658	17,1
180	12,5	60,5	77,0	3 406	6,65	378	467	6 050	600	0,656	16,5
180	16,0	73,8	94,0	3 887	6,43	432	550	7 178	698	0,638	13,6
200	4,0	24,3	30,9	1 968	7,97	197	226	3 049	295	0,786	41,2
200	5,0	30,1	38,4	2 410	7,93	241	279	3 763	362	0,783	33,2
200	6,0	35,8	45,6	2 833	7,88	283	330	4 459	426	0,779	27,9
200	6,3	37,2	47,4	2 922	7,85	292	341	4 682	444	0,773	26,8
200	8,0	46,5	59,2	3 566	7,76	357	421	5 815	544	0,766	21,5
200	10,0	57,0	72,6	4 251	7,65	425	608	7 072	651	0,757	17,6
200	12,0	66,0	84,1	4 730	7,50	473	576	8 230	743	0,738	15,2
200	12,5	68,3	87,0	4 859	7,47	486	594	8 502	765	0,736	14,6
200	16,0	83,8	107	5 625	7,26	562	706	10 210	901	0,718	11,9
220	5,0	33,2	42,4	3 238	8,74	294	340	5 038	442	0,863	30,1
220	6,0	39,6	50,4	3 813	8,70	347	402	5 976	521	0,859	25,3
220	6,3	41,2	52,5	3 940	8,66	358	417	6 277	543	0,853	24,3
220	8,0	51,5	65,6	4 828	8,58	439	516	7 815	668	0,846	19,4
220	10,0	63,2	80,6	5 782	8,47	526	625	9 533	804	0,837	15,8
220	12,0	73,5	93,7	6 487	8,32	590	712	11 149	922	0,818	13,6
220	12,5	76,2	97,0	6 674	8,29	607	735	11 530	951	0,816	13,1

(fortgesetzt)

**Tabelle 7** (abgeschlossen)

Größe	Wand- dicke	Längen- bezo- gene Masse	Quer- schnitts- fläche	Flächen- moment 2. Grades	Träg- heits- radius	Elasti- sches Wider- stands- moment	Plasti- sches Wider- stands- moment	Tor- sions- trägheits- kon- stante	Kon- stante des Tor- sions- moduls	Mantel- fläche je m Länge	Nenn- länge je t
<i>B</i>	<i>T</i>	<i>M</i>	<i>A</i>	<i>I</i>	<i>i</i>	<i>W<sub>el</sub></i>	<i>W<sub>pl</sub></i>	<i>I<sub>t</sub></i>	<i>C<sub>t</sub></i>	<i>A<sub>s</sub></i>	
mm	mm	kg/m	cm <sup>2</sup>	cm <sup>4</sup>	cm	cm <sup>3</sup>	cm <sup>3</sup>	cm <sup>4</sup>	cm <sup>3</sup>	m <sup>2</sup> /m	m
220	16,0	93,9	120	7 812	8,08	710	881	13 971	1 129	0,798	10,7
250	5,0	38,0	48,4	4 805	9,97	384	442	7 443	577	0,983	26,3
250	6,0	45,2	57,6	5 672	9,92	454	524	8 843	681	0,979	22,1
250	6,3	47,1	60,0	5 873	9,89	470	544	9 290	711	0,973	21,2
250	8,0	59,1	75,2	7 229	9,80	578	676	11 598	878	0,966	16,9
250	10,0	72,7	92,6	8 707	9,70	697	822	14 197	1 062	0,957	13,8
250	12,0	84,8	108	9 859	9,55	789	944	16 691	1 226	0,938	11,8
250	12,5	88,0	112	10 161	9,52	813	975	17 283	1 266	0,936	11,4
250	16,0	109	139	12 047	9,32	964	1 180	21 146	1 520	0,918	9,18
260	6,0	47,1	60,0	6 405	10,3	493	569	9 970	739	1,02	21,2
260	6,3	49,1	62,6	6 635	10,3	510	591	10 475	772	1,01	20,4
260	8,0	61,6	78,4	8 178	10,2	629	734	13 087	955	1,01	16,2
260	10,0	75,8	96,6	9 865	10,1	759	894	16 035	1 156	0,997	13,2
260	12,0	88,6	113	11 200	9,96	862	1 028	18 878	1 337	0,978	11,3
260	12,5	91,9	117	11 548	9,93	888	1 063	19 553	1 381	0,976	10,9
260	16,0	114	145	13 739	9,73	1 057	1 289	23 986	1 663	0,958	8,77
300	6,0	54,7	69,6	9 964	12,0	664	764	15 434	997	1,18	18,3
300	6,3	57,0	72,6	10 342	11,9	689	795	16 218	1 042	1,17	17,5
300	8,0	71,6	91,2	12 801	11,8	853	991	20 312	1 293	1,17	14,0
300	10,0	88,4	113	15 519	11,7	1 035	1 211	24 966	1 572	1,16	11,3
300	12,0	104	132	17 767	11,6	1 184	1 402	29 514	1 829	1,14	9,65
300	12,5	108	137	18 348	11,6	1 223	1 451	30 601	1 892	1,14	9,30
300	16,0	134	171	22 076	11,4	1 472	1 774	37 837	2 299	1,12	7,46
350	8,0	84,2	107	20 681	13,9	1 182	1 366	32 557	1 787	1,37	11,9
350	10,0	104	133	25 189	13,8	1 439	1 675	40 127	2 182	1,36	9,61
350	12,0	123	156	29 054	13,6	1 660	1 949	47 598	2 552	1,34	8,16
350	12,5	127	162	30 045	13,6	1 717	2 020	49 393	2 642	1,34	7,86
350	16,0	159	203	36 511	13,4	2 086	2 488	61 481	3 238	1,32	6,28
400	10,0	120	153	38 216	15,8	1 911	2 214	60 431	2 892	1,56	8,35
400	12,0	141	180	44 319	15,7	2 216	2 587	71 843	3 395	1,54	70,7
400	12,5	147	187	45 877	15,7	2 294	2 683	74 598	3 518	1,54	6,81
400	16,0	184	235	56 154	15,5	2 808	3 322	9 3279	4 336	1,52	5,43

**Tabelle 8: Nennmaße und statische Werte von Hohlprofilen mit rechteckigem Querschnitt (siehe Bild 10)**

Größe		Wand- dicke	Längen- bezo- gene Masse	Quer- schnitts- fläche	Flächen- moment 2. Grades		Trägheitsradius		Elastisches Widerstands- moment		Plastisches Widerstands- moment		Tor- sions- träg- heitskon- stante	Kon- stante des Tor- sions- moduls	Mantel- fläche je m Länge	Nenn- länge je t
$H \times B$	$T$				$M$	$A$	$I_{xx}$	$I_{yy}$	$i_{xx}$	$i_{yy}$	$W_{el,xx}$	$W_{el,yy}$				
mm	mm	mm	kg/m	cm <sup>2</sup>	cm <sup>4</sup>	cm <sup>4</sup>	cm	cm	cm <sup>3</sup>	cm <sup>3</sup>	cm <sup>3</sup>	cm <sup>3</sup>	cm <sup>4</sup>	cm <sup>3</sup>	m <sup>2</sup> /m	m
40	20	2,0	1,68	2,14	4,05	1,34	1,38	0,793	2,02	1,34	2,61	1,60	3,45	2,36	0,113	596
40	20	2,5	2,03	2,59	4,69	1,54	1,35	0,770	2,35	1,54	3,09	1,88	4,06	2,72	0,111	492
40	20	3,0	2,36	3,01	5,21	1,68	1,32	0,748	2,60	1,68	3,50	2,12	4,57	3,00	0,110	423
50	30	2,0	2,31	2,94	9,54	4,29	1,80	1,21	3,81	2,86	4,74	3,33	9,77	4,84	0,153	434
50	30	2,5	2,82	3,59	11,3	5,05	1,77	1,19	4,52	3,37	5,70	3,98	11,7	5,72	0,151	355
50	30	3,0	3,30	4,21	12,8	5,70	1,75	1,16	5,13	3,80	6,57	4,58	13,5	6,49	0,150	303
50	30	4,0	4,20	5,35	15,3	6,69	1,69	1,12	6,10	4,46	8,05	5,58	16,5	7,71	0,146	238
60	40	2,0	2,93	3,74	18,4	9,83	2,22	1,62	6,14	4,92	7,47	5,65	20,7	8,12	0,193	341
60	40	2,5	3,60	4,59	22,1	11,7	2,19	1,60	7,36	5,87	9,06	6,84	25,1	9,72	0,191	278
60	40	3,0	4,25	5,41	25,4	13,4	2,17	1,58	8,46	6,72	10,5	7,94	29,3	11,2	0,190	236
60	40	4,0	5,45	6,95	31,0	16,3	2,11	1,53	10,3	8,14	13,2	9,89	36,7	13,7	0,186	183
60	40	5,0	6,56	8,36	35,3	18,4	2,06	1,48	11,8	9,21	15,4	11,5	42,8	15,6	0,183	152
70	50	2,0	3,56	4,54	31,5	18,8	2,63	2,03	8,99	7,50	10,8	8,58	37,5	12,2	0,233	281
70	50	2,5	4,39	5,59	38,0	22,6	2,61	2,01	10,9	9,04	13,2	10,4	45,8	14,7	0,231	228
70	50	3,0	5,19	6,61	44,1	26,1	2,58	1,99	12,6	10,4	15,4	12,2	53,6	17,1	0,230	193
70	50	4,0	6,71	8,55	54,7	32,2	2,53	1,94	15,6	12,9	19,5	15,4	68,1	21,2	0,226	149
70	50	5,0	8,13	10,4	63,5	37,2	2,48	1,90	18,1	14,9	23,1	18,2	80,8	24,6	0,223	123
80	40	2,0	3,56	4,54	37,4	12,7	2,87	1,67	9,34	6,36	11,6	7,17	30,9	11,0	0,233	281
80	40	2,5	4,39	5,59	45,1	15,3	2,84	1,65	11,3	7,63	14,1	8,72	37,6	13,2	0,231	228
80	40	3,0	5,19	6,61	52,3	17,6	2,81	1,63	13,1	8,78	16,5	10,2	43,9	15,3	0,230	193
80	40	4,0	6,71	8,55	64,8	21,5	2,75	1,59	16,2	10,7	20,9	12,8	55,2	18,8	0,226	149
80	40	5,0	8,13	10,4	75,1	24,6	2,69	1,54	18,8	12,3	24,7	15,0	65,0	21,7	0,223	123
80	60	2,0	4,19	5,34	49,5	31,9	3,05	2,44	12,4	10,6	14,7	12,1	61,2	17,1	0,273	239
80	60	2,5	5,17	6,59	60,1	38,6	3,02	2,42	15,0	12,9	18,0	14,8	75,1	20,7	0,271	193
80	60	3,0	6,13	7,81	70,0	44,9	3,00	2,40	17,5	15,0	21,2	17,4	88,3	24,1	0,270	163
80	60	4,0	7,97	10,1	87,9	56,1	2,94	2,35	22,0	18,7	27,0	22,1	113	30,3	0,266	126
80	60	5,0	9,70	12,4	103	65,7	2,89	2,31	25,8	21,9	32,2	26,4	136	35,7	0,263	103
90	50	2,0	4,19	5,34	57,9	23,4	3,29	2,09	12,9	9,35	15,7	10,5	53,4	15,9	0,273	239
90	50	2,5	5,17	6,59	70,3	28,2	3,27	2,07	15,6	11,3	19,3	12,8	65,3	19,2	0,271	193
90	50	3,0	6,13	7,81	81,9	32,7	3,24	2,05	18,2	13,1	22,6	15,0	76,7	22,4	0,270	163
90	50	4,0	7,97	10,1	103	40,7	3,18	2,00	22,8	16,3	28,8	19,1	97,7	28,0	0,266	126

(fortgesetzt)



Tabelle 8 (fortgesetzt)

Größe		Wand- dicke <i>T</i>	Längen- bezo- gene Masse <i>M</i>	Quer- schnitts- fläche <i>A</i>	Flächen- moment 2. Grades		Trägheitsradius		Elastisches Widerstands- moment		Plastisches Widerstands- moment		Tor- sions- träg- heitskon- stante <i>I<sub>t</sub></i>	Kon- stante des Tor- sions- moduls <i>C<sub>t</sub></i>	Mantel- fläche je m Länge <i>A<sub>s</sub></i>	Nenn- länge je t <i>t</i>
<i>H</i> × <i>B</i>	<i>T</i>				<i>I<sub>xx</sub></i>	<i>I<sub>yy</sub></i>	<i>i<sub>xx</sub></i>	<i>i<sub>yy</sub></i>	<i>W<sub>el,xx</sub></i>	<i>W<sub>el,yy</sub></i>	<i>W<sub>pl,xx</sub></i>	<i>W<sub>pl,yy</sub></i>				
mm	mm	mm	kg/m	cm <sup>2</sup>	cm <sup>4</sup>	cm <sup>4</sup>	cm	cm	cm <sup>3</sup>	cm <sup>3</sup>	cm <sup>3</sup>	cm <sup>3</sup>	cm <sup>4</sup>	cm <sup>3</sup>	m <sup>2</sup> /m	m
90	50	5,0	9,70	12,4	121	47,4	3,12	1,96	26,8	18,9	34,4	22,7	116	32,7	0,263	103
100	40	2,5	5,17	6,59	79,3	18,8	3,47	1,69	15,9	9,39	20,2	10,6	50,5	16,8	0,271	193
100	40	3,0	6,13	7,81	92,3	21,7	3,44	1,67	18,5	10,8	23,7	12,4	59,0	19,4	0,270	163
100	40	4,0	7,97	10,1	116	26,7	3,38	1,62	23,1	13,3	30,3	15,7	74,5	24,0	0,266	126
100	40	5,0	9,70	12,4	136	30,8	3,31	1,58	27,1	15,4	36,1	18,5	87,9	27,9	0,263	103
100	50	2,5	5,56	7,09	91,2	31,1	3,59	2,09	18,2	12,4	22,7	14,0	75,4	21,5	0,291	180
100	50	3,0	6,60	8,41	106	36,1	3,56	2,07	21,3	14,4	26,7	16,4	88,6	25,0	0,290	152
100	50	4,0	8,59	10,9	134	44,9	3,50	2,03	26,8	18,0	34,1	20,9	113	31,3	0,286	116
100	50	5,0	10,5	13,4	158	52,5	3,44	1,98	31,6	21,0	40,8	25,0	135	36,8	0,283	95,4
100	50	6,0	12,3	15,6	179	58,7	3,38	1,94	35,8	23,5	46,9	28,5	154	41,4	0,279	81,5
100	50	6,3	12,5	15,9	176	58,2	3,32	1,91	35,1	23,3	46,9	28,6	158	42,1	0,273	79,9
100	60	2,5	5,96	7,59	103	46,9	3,69	2,49	20,6	15,6	25,1	17,7	103	26,2	0,311	168
100	60	3,0	7,07	9,01	121	54,6	3,66	2,46	24,1	18,2	29,6	20,8	122	30,6	0,310	141
100	60	4,0	9,22	11,7	153	68,7	3,60	2,42	30,5	22,9	37,9	26,6	156	38,7	0,306	108
100	60	5,0	11,3	14,4	181	80,8	3,55	2,37	36,2	26,9	45,6	31,9	188	45,8	0,303	88,7
100	60	6,0	13,2	16,8	205	91,2	3,49	2,33	41,1	30,4	52,5	36,6	216	51,9	0,299	75,7
100	60	6,3	13,5	17,2	203	90,9	3,44	2,30	40,7	30,3	52,8	36,9	223	53,0	0,293	74,0
100	80	2,5	6,74	8,59	127	90,2	3,84	3,24	25,4	22,5	30,0	25,8	166	35,7	0,351	148
100	80	3,0	8,01	10,2	149	106	3,82	3,22	29,8	26,4	35,4	30,4	196	41,9	0,350	125
100	80	4,0	10,5	13,3	189	134	3,77	3,17	37,9	33,5	45,6	39,2	254	53,4	0,346	95,4
100	80	5,0	12,8	16,4	226	160	3,72	3,12	45,2	39,9	55,1	47,2	308	63,7	0,343	77,9
100	80	6,0	15,1	19,2	258	182	3,67	3,08	51,7	45,5	63,8	54,7	357	73,0	0,339	66,2
100	80	6,3	15,5	19,7	259	183	3,62	3,04	51,8	45,7	64,6	55,4	371	75,0	0,333	64,6
120	60	2,5	6,74	8,59	161	55,2	4,33	2,53	26,9	18,4	33,2	20,6	133	31,7	0,351	148
120	60	3,0	8,01	10,2	189	64,4	4,30	2,51	31,5	21,5	39,2	24,2	156	37,1	0,350	125
120	60	4,0	10,5	13,3	241	81,2	4,25	2,47	40,1	27,1	50,5	31,1	201	47,0	0,346	95,4
120	60	5,0	12,8	16,4	287	96,0	4,19	2,42	47,8	32,0	60,9	37,4	242	55,8	0,343	77,9
120	60	6,0	15,1	19,2	328	109	4,13	2,38	54,7	36,3	70,6	43,1	280	63,6	0,339	66,2
120	60	6,3	15,5	19,7	327	109	4,07	2,35	54,5	36,4	71,2	43,7	289	65,1	0,333	64,6
120	60	8,0	18,9	24,0	375	124	3,95	2,27	62,6	41,3	84,1	51,3	340	75,0	0,326	53,0
120	80	3,0	8,96	11,4	230	123	4,49	3,29	38,4	30,9	46,2	35,0	255	50,8	0,390	112

(fortgesetzt)



Tabelle 8 (fortgesetzt)

Größe		Wand- dicke	Längen- bezo- gene Masse	Quer- schnitts- fläche	Flächen- moment 2. Grades		Trägheitsradius		Elastisches Widerstands- moment		Plastisches Widerstands- moment		Tor- sions- träg- heitskon- stante	Kon- stante des Tor- sions- moduls	Mantel- fläche je m Länge	Nenn- länge je t
$H \times B$	$T$				$M$	$A$	$I_{xx}$	$I_{yy}$	$i_{xx}$	$i_{yy}$	$W_{el,xx}$	$W_{el,yy}$				
mm	mm	mm	kg/m	cm <sup>2</sup>	cm <sup>4</sup>	cm <sup>4</sup>	cm	cm	cm <sup>3</sup>	cm <sup>3</sup>	cm <sup>3</sup>	cm <sup>3</sup>	cm <sup>4</sup>	cm <sup>3</sup>	m <sup>2</sup> /m	m
120	80	4,0	11,7	14,9	295	157	4,44	3,24	49,1	39,3	59,8	45,2	331	64,9	0,386	85,2
120	80	5,0	14,4	18,4	353	188	4,39	3,20	58,9	46,9	72,4	54,7	402	77,8	0,383	69,4
120	80	6,0	17,0	21,6	406	215	4,33	3,15	67,7	53,8	84,3	63,5	469	89,4	0,379	58,9
120	80	6,3	17,5	22,2	408	217	4,28	3,12	68,1	54,3	85,6	64,7	488	92,1	0,373	57,3
120	80	8,0	21,4	27,2	476	252	4,18	3,04	79,3	62,9	102	76,9	584	108	0,366	46,8
140	80	4,0	13,0	16,5	430	180	5,10	3,30	61,4	45,1	75,5	51,3	412	76,5	0,426	77,0
140	80	5,0	16,0	20,4	517	216	5,04	3,26	73,9	54,0	91,8	62,2	501	91,8	0,423	62,6
140	80	6,0	18,9	24,0	597	248	4,98	3,21	85,3	62,0	107	72,4	584	106	0,419	53,0
140	80	6,3	19,4	24,8	603	251	4,93	3,19	86,1	62,9	109	74,0	609	109	0,413	51,4
140	80	8,0	23,9	30,4	708	293	4,82	3,10	101	73,3	131	88,4	731	129	0,406	41,8
150	100	4,0	14,9	18,9	595	319	5,60	4,10	79,3	63,7	95,7	72,5	662	105	0,486	67,2
150	100	5,0	18,3	23,4	719	384	5,55	4,05	95,9	76,8	117	88,3	809	127	0,483	54,5
150	100	6,0	21,7	27,6	835	444	5,50	4,01	111	88,8	137	103	948	147	0,479	46,1
150	100	6,3	22,4	28,5	848	453	5,45	3,98	113	90,5	140	106	992	152	0,473	44,6
150	100	8,0	27,7	35,2	1 008	536	5,35	3,90	134	107	169	128	1 206	182	0,466	36,1
150	100	10,0	33,4	42,6	1 162	614	5,22	3,80	155	123	199	150	1 426	211	0,457	29,9
150	100	12,0	37,7	48,1	1 207	642	5,01	3,65	161	128	215	163	1 573	229	0,438	26,5
150	100	12,5	38,9	49,5	1 225	651	4,97	3,63	163	130	220	166	1 606	233	0,436	25,7
160	80	4,0	14,2	18,1	598	204	5,74	3,35	74,7	50,9	92,9	57,4	494	88,0	0,466	70,2
160	80	5,0	17,5	22,4	722	244	5,68	3,30	90,2	61,0	113	69,7	601	106	0,463	57,0
160	80	6,0	20,7	26,4	836	281	5,62	3,26	105	70,2	132	81,3	702	122	0,459	48,2
160	80	6,3	21,4	27,3	846	286	5,57	3,24	106	71,4	135	83,3	732	126	0,453	46,7
160	80	8,0	26,4	33,6	1 001	335	5,46	3,16	125	83,7	163	100	882	150	0,446	37,9
160	80	10,0	31,8	40,6	1 146	380	5,32	3,06	143	95,0	191	117	1 031	172	0,437	31,4
160	80	12,0	35,8	45,7	1 171	391	5,06	2,93	146	97,8	204	125	1 111	183	0,418	27,9
160	80	12,5	36,9	47,0	1 185	396	5,02	2,90	148	98,9	208	127	1 129	185	0,416	27,1
180	100	4,0	16,8	21,3	926	374	6,59	4,18	103	74,8	126	84,0	854	127	0,546	59,7
180	100	5,0	20,7	26,4	1 124	452	6,53	4,14	125	90,4	154	103	1 045	154	0,543	48,3
180	100	6,0	24,5	31,2	1 310	524	6,48	4,10	146	105	181	120	1 227	179	0,539	40,8
180	100	6,3	25,4	32,3	1 335	536	6,43	4,07	148	107	186	124	1 283	185	0,533	39,4
180	100	8,0	31,4	40,0	1 598	637	6,32	3,99	178	127	226	150	1 565	222	0,526	31,8

(fortgesetzt)

Tabelle 8 (fortgesetzt)

Größe		Wand- dicke <i>T</i>	Längen- bezo- gene Masse <i>M</i>	Quer- schnitts- fläche <i>A</i>	Flächen- moment 2. Grades		Trägheitsradius		Elastisches Widerstands- moment		Plastisches Widerstands- moment		Tor- sions- träg- heitskon- stante <i>I<sub>t</sub></i>	Kon- stante des Tor- sions- moduls <i>C<sub>t</sub></i>	Mantel- fläche je m Länge <i>A<sub>s</sub></i>	Nenn- länge je t <i>t</i>
<i>H</i> × <i>B</i>	<i>T</i>				<i>I<sub>xx</sub></i>	<i>I<sub>yy</sub></i>	<i>i<sub>xx</sub></i>	<i>i<sub>yy</sub></i>	<i>W<sub>el,xx</sub></i>	<i>W<sub>el,yy</sub></i>	<i>W<sub>pl,xx</sub></i>	<i>W<sub>pl,yy</sub></i>				
mm	mm	mm	kg/m	cm <sup>2</sup>	cm <sup>4</sup>	cm <sup>4</sup>	cm	cm	cm <sup>3</sup>	cm <sup>3</sup>	cm <sup>3</sup>	cm <sup>3</sup>	cm <sup>4</sup>	cm <sup>3</sup>	m <sup>2</sup> /m	m
180	100	10,0	38,1	48,6	1 859	736	6,19	3,89	207	147	268	177	1 859	260	0,517	26,2
180	100	12,0	43,4	55,3	1 965	782	5,96	3,76	218	156	292	194	2 073	285	0,498	23,1
180	100	12,5	44,8	57,0	2 001	796	5,92	3,74	222	159	300	199	2 122	290	0,496	22,3
200	100	4,0	18,0	22,9	1 200	411	7,23	4,23	120	82,2	148	91,7	985	142	0,586	55,5
200	100	6,0	26,4	33,6	1 703	577	7,12	4,14	170	115	213	132	1 417	200	0,579	37,9
200	100	6,3	27,4	34,8	1 739	591	7,06	4,12	174	118	219	135	1 483	208	0,573	36,6
200	100	8,0	33,9	43,2	2 091	705	6,95	4,04	209	141	267	165	1 811	250	0,566	29,5
200	100	10,0	41,3	52,6	2 444	818	6,82	3,94	244	164	318	195	2 154	292	0,557	24,2
200	100	12,0	47,1	60,1	2 607	876	6,59	3,82	261	175	350	215	2 414	322	0,538	21,2
200	100	12,5	48,7	62,0	2 659	892	6,55	3,79	266	178	359	221	2 474	329	0,536	20,5
200	120	4,0	19,3	24,5	1 353	618	7,43	5,02	135	103	164	115	1 345	172	0,626	51,9
200	120	5,0	23,8	30,4	1 649	750	7,37	4,97	165	125	201	141	1 652	210	0,623	42,0
200	120	6,0	28,3	36,0	1 929	874	7,32	4,93	193	146	237	166	1 947	245	0,619	35,4
200	120	6,3	29,3	37,4	1 976	898	7,27	4,90	198	150	244	172	2 040	255	0,613	34,1
200	120	8,0	36,5	46,4	2 386	1 079	7,17	4,82	239	180	298	209	2 507	308	0,606	27,4
200	120	10,0	44,4	56,6	2 806	1 262	7,04	4,72	281	210	356	250	3 007	364	0,597	22,5
200	120	12,0	50,9	64,9	3 031	1 368	6,84	4,59	303	228	395	278	3 419	406	0,578	19,6
200	120	12,5	52,6	67,0	3 099	1 397	6,80	4,57	310	233	406	285	3 514	416	0,576	19,0
250	150	5,0	30,1	38,4	3 304	1 508	9,28	6,27	264	201	320	225	3 285	337	0,783	33,2
250	150	6,0	35,8	45,6	3 886	1 768	9,23	6,23	311	236	378	266	3 886	396	0,779	27,9
250	150	6,3	37,2	47,4	4 001	1 825	9,18	6,20	320	243	391	276	4 078	412	0,773	26,8
250	150	8,0	46,5	59,2	4 886	2 219	9,08	6,12	391	296	482	340	5 050	504	0,766	21,5
250	150	10,0	57,0	72,6	5 825	2 634	8,96	6,02	466	351	582	409	6 121	602	0,757	17,6
250	150	12,0	66,0	84,1	6 458	2 925	8,77	5,90	517	390	658	463	7 088	684	0,738	15,2
250	150	12,5	68,3	87,0	6 633	3 002	8,73	5,87	531	400	678	477	7 315	704	0,736	14,6
250	150	16,0	83,8	107	7 660	3 453	8,47	5,69	613	460	805	566	8 713	823	0,718	11,9
260	180	5,0	33,2	42,4	4 121	2 350	9,86	7,45	317	261	377	294	4 695	426	0,863	30,1
260	180	6,0	39,6	50,4	4 856	2 763	9,81	7,40	374	307	447	348	5 566	501	0,859	25,3
260	180	6,3	41,2	52,5	5 013	2 856	9,77	7,38	386	317	463	361	5 844	523	0,853	24,3
260	180	8,0	51,5	65,6	6 145	3 493	9,68	7,29	473	388	573	446	7 267	642	0,846	19,4
260	180	10,0	63,2	80,6	7 363	4 174	9,56	7,20	566	464	694	540	8 850	772	0,837	15,8

(fortgesetzt)

Tabelle 8 (fortgesetzt)

Größe		Wand- dicke	Längen- bezo- gene Masse	Quer- schnitts- fläche	Flächen- moment 2. Grades		Trägheitsradius		Elastisches Widerstands- moment		Plastisches Widerstands- moment		Tor- sions- träg- heitskon- stante	Kon- stante des Tor- sions- moduls	Mantel- fläche je m Länge	Nenn- länge je t
$H \times B$	$T$				$M$	$A$	$I_{xx}$	$I_{yy}$	$i_{xx}$	$i_{yy}$	$W_{el,xx}$	$W_{el,yy}$				
mm	mm	mm	kg/m	cm <sup>2</sup>	cm <sup>4</sup>	cm <sup>4</sup>	cm	cm	cm <sup>3</sup>	cm <sup>3</sup>	cm <sup>3</sup>	cm <sup>3</sup>	cm <sup>4</sup>	cm <sup>3</sup>	m <sup>2</sup> /m	m
260	180	12,0	73,5	93,7	8 245	4 679	9,38	7,07	634	520	790	615	10 328	884	0,818	13,6
260	180	12,5	76,2	97,0	8 482	4 812	9,35	7,04	652	535	815	635	10 676	911	0,816	13,1
260	180	16,0	93,9	120	9 923	5 614	9,11	6,85	763	624	977	759	12 890	1 079	0,798	10,7
300	100	6,0	35,8	45,6	4 777	842	10,2	4,30	318	168	411	188	2 403	306	0,779	27,9
300	100	6,3	37,2	47,4	4 907	868	10,2	4,28	327	174	425	194	2 515	318	0,773	26,8
300	100	8,0	46,5	59,2	5 978	1 045	10,0	4,20	399	209	523	238	3 080	385	0,766	21,5
300	100	10,0	57,0	72,6	7 106	1 224	9,90	4,11	474	245	631	285	3 681	455	0,757	17,6
300	100	12,0	66,0	84,1	7 808	1 343	9,64	4,00	521	269	710	321	4 177	508	0,738	15,2
300	100	12,5	68,3	87,0	8 010	1 374	9,59	3,97	534	275	732	330	4 292	521	0,736	14,6
300	100	16,0	83,8	107	9 157	1 543	9,26	3,80	610	309	865	386	4 939	592	0,718	11,9
300	150	6,0	40,5	51,6	6 074	2 080	10,8	6,35	405	277	500	309	4 988	479	0,879	24,7
300	150	6,3	42,2	53,7	6 266	2 150	10,8	6,32	418	287	517	321	5 234	499	0,873	23,7
300	150	8,0	52,8	67,2	7 684	2 623	10,7	6,25	512	350	640	396	6 491	612	0,866	18,9
300	150	10,0	64,8	82,6	9 209	3 125	10,6	6,15	614	417	776	479	7 879	733	0,857	15,4
300	150	12,0	75,4	96,1	10 298	3 498	10,4	6,03	687	466	883	546	9 153	837	0,838	13,3
300	150	12,5	78,1	99,5	10 594	3 595	10,3	6,01	706	479	912	563	9 452	862	0,836	12,8
300	150	16,0	96,4	123	12 387	4 174	10,0	5,83	826	557	1 092	673	11 328	1 015	0,818	10,4
300	200	6,0	45,2	57,6	7 370	3 962	11,3	8,29	491	396	588	446	8 115	651	0,979	22,1
300	200	6,3	47,1	60,0	7 624	4 104	11,3	8,27	508	410	610	463	8 524	680	0,973	21,2
300	200	8,0	59,1	75,2	9 389	5 042	11,2	8,19	626	504	757	574	10 627	838	0,966	16,9
300	200	10,0	72,7	92,6	11 313	6 058	11,1	8,09	754	606	921	698	12 987	1 012	0,957	13,8
300	200	12,0	84,8	108	12 788	6 854	10,9	7,96	853	685	1 056	801	15 236	1 167	0,938	11,8
300	200	12,5	88,0	112	13 179	7 060	10,8	7,94	879	706	1 091	828	15 768	1 204	0,936	11,4
300	200	16,0	109	139	15 617	8 340	10,6	7,75	1 041	834	1 319	1 000	19 223	1 442	0,918	9,18
350	250	6,0	54,7	69,6	12 457	7 458	13,4	10,3	712	597	843	671	14 554	967	1,18	18,3
350	250	6,3	57,0	72,6	12 923	7 744	13,3	10,3	738	620	876	698	15 291	1 010	1,17	17,5
350	250	8,0	71,6	91,2	16 001	9 573	13,2	10,2	914	766	1 092	869	19 136	1 253	1,17	14,0
350	250	10,0	88,4	113	19 407	11 588	13,1	10,1	1 109	927	1 335	1 062	23 500	1 522	1,16	11,3
350	250	12,0	104	132	22 197	13 261	13,0	10,0	1 268	1 061	1 544	1 229	27 749	1 770	1,14	9,65
350	250	12,5	108	137	22 922	13 690	12,9	9,99	1 310	1 095	1 598	1 272	28 764	1 830	1,14	9,30
350	250	16,0	134	171	27 580	16 434	12,7	9,81	1 576	1 315	1 954	1 554	35 497	2 220	1,12	7,46

(fortgesetzt)



Tabelle 8 (abgeschlossen)

Größe	Wanddicke	Längenbezogene Masse	Querschnittsfläche	Flächenmoment 2. Grades		Trägheitsradius		Elastisches Widerstandsmoment		Plastisches Widerstandsmoment		Torsionsträgheitskonstante	Konstante des Torsionsmoduls	Mantelfläche je m Länge	Nennlänge je t	
				$I_{xx}$	$I_{yy}$	$i_{xx}$	$i_{yy}$	$W_{el,xx}$	$W_{el,yy}$	$W_{pl,xx}$	$W_{pl,yy}$					
$H \times B$	$T$	$M$	$A$	$I_{xx}$	$I_{yy}$	$i_{xx}$	$i_{yy}$	$W_{el,xx}$	$W_{el,yy}$	$W_{pl,xx}$	$W_{pl,yy}$	$I_t$	$C_t$	$A_s$		
mm	mm	kg/m	cm <sup>2</sup>	cm <sup>4</sup>	cm <sup>4</sup>	cm	cm	cm <sup>3</sup>	cm <sup>3</sup>	cm <sup>3</sup>	cm <sup>3</sup>	cm <sup>4</sup>	cm <sup>3</sup>	m <sup>2</sup> /m	m	
400	200	8,0	71,6	91,2	18 974	6 517	14,4	8,45	949	652	1 173	728	15 820	1 133	1,17	14,0
400	200	10,0	88,4	113	23 003	7 864	14,3	8,36	1 150	786	1 434	888	19 368	1 373	1,16	11,3
400	200	12,0	104	132	26 248	8 977	14,1	8,24	1 312	898	1 656	1 027	22 782	1 591	1,14	9,65
400	200	12,5	108	137	27 100	9 260	14,1	8,22	1 355	926	1 714	1 062	23 594	1 644	1,14	9,30
400	200	16,0	134	171	32 547	11 056	13,8	8,05	1 627	1 106	2 093	1 294	28 928	1 984	1,12	7,46
400	300	8,0	84,2	107	25 122	16 212	15,3	12,3	1 256	1 081	1 487	1 224	31 179	1 747	1,37	11,9
400	300	10,0	104	133	30 609	19 726	15,2	12,2	1 530	1 315	1 824	1 501	38 407	2 132	1,36	9,61
400	300	12,0	123	156	35 284	22 747	15,0	12,1	1 764	1 516	2 122	1 747	45 527	2 492	1,34	8,16
400	300	12,5	127	162	36 489	23 517	15,0	12,0	1 824	1 568	2 198	1 810	47 237	2 580	1,34	7,86
400	300	16,0	159	203	44 350	28 535	14,8	11,9	2 218	1 902	2 708	2 228	58 730	3 159	1,32	6,28

## Anhang A (normativ)

### Gleichungen zur Berechnung der statischen Werte

In den Tabellen 6, 7 und 8 dieser Europäischen Norm werden für eine Reihe von Standardgrößen kaltgefertigter Hohlprofile statische Werte angegeben. Die statischen Werte für andere Größen und Wanddicken von Hohlprofilen für den Stahlbau, die nach den Festlegungen dieser Norm geliefert werden, sind unter Anwendung der nachstehend angegebenen Gleichungen zu berechnen.

#### A.1 Hohlprofile mit kreisförmigem Querschnitt

Die statischen Werte für Hohlprofile mit kreisförmigem Querschnitt nach Tabelle 6 wurden aus den folgenden geometrischen Werten und unter Anwendung der nachstehend angegebenen Gleichungen berechnet.

Nennaußendurchmesser  $(D)$  [mm]

Nennwanddicke  $(T)$  [mm]

Nenninnendurchmesser  $(d = D - 2T)$  [mm]

Diese Parameter, die für die Maße von Hohlprofilen mit kreisförmigem Querschnitt charakteristisch sind, dürfen innerhalb der nach dieser Europäischen Norm zulässigen Grenzabmaße schwanken, wobei die statischen Werte ihre Gültigkeit behalten.

$$\text{Mantelfläche je m Länge} \quad A_s = \frac{\pi D}{10^3} \quad [\text{m}^2/\text{m}]$$

$$\text{Querschnittsfläche} \quad A = \frac{\pi(D^2 - d^2)}{4 \cdot 10^2} \quad [\text{cm}^2]$$

$$\text{Längenbezogene Masse} \quad M = 0,785 A \quad [\text{kg}/\text{m}]$$

$$\text{Flächenmoment 2. Grades} \quad I = \frac{\pi(D^4 - d^4)}{64 \cdot 10^4} \quad [\text{cm}^4]$$



Trägheitsradius	$i = \sqrt{\frac{I}{A}}$	[cm]
Elastisches Widerstandsmoment	$W_{el} = \frac{20I \cdot 10}{D}$	[cm <sup>3</sup> ]
Plastisches Widerstandsmoment	$W_{pl} = \frac{D^3 - d^3}{6 \cdot 10^3}$	[cm <sup>3</sup> ]
Torsionsträgheitskonstante (polares Trägheitsmoment)	$I_t = 2 I$	[cm <sup>4</sup> ]
Konstante des Torsionsmoduls	$C_t = 2 W_{el}$	[cm <sup>3</sup> ]

## A.2 Hohlprofile mit rechteckigem, einschließlich quadratischem Querschnitt

Die statischen Werte für Hohlprofile mit quadratischem Querschnitt in Tabelle 7 und mit rechteckigem Querschnitt in Tabelle 8 wurden aus den folgenden geometrischen Werten und unter Anwendung der nachstehend angegebenen Gleichungen berechnet.

Nennlänge der Seite eines quadratischen Hohlprofils

oder der kürzeren Seite eines rechteckigen Hohlprofils  $(B)$  [mm]

Nennlänge der längeren Seite eines rechteckigen

Hohlprofils  $(H)$  [mm]

Nennwanddicke  $(T)$  [mm]

Der äußere Rundungsradius ( $r_o$ ) beträgt für Berechnungen:

- für Dicken bis 6 mm  $2,0 T$
- für Dicken größer als 6 mm und bis 10 mm  $2,5 T$
- für Dicken größer als 10 mm  $3,0 T$

Der innere Rundungsradius ( $r_i$ ) beträgt für Berechnungen:

- für Dicken bis 6 mm  $1,0 T$
- für Dicken größer als 6 mm und bis 10 mm  $1,5 T$
- für Dicken größer als 10 mm  $2,0 T$

Diese Parameter, die für die Maße von Hohlprofilen mit rechteckigem, einschließlich quadratischem Querschnitt charakteristisch sind, dürfen innerhalb der nach dieser Europäischen Norm zulässigen Grenzabmaße schwanken, wobei die statischen Werte ihre Gültigkeit behalten.

Mantelfläche je m Länge	$A_s = \frac{2}{10^3} (H + B - 4r_o + \pi r_o)$	[m <sup>2</sup> /m]
-------------------------	-------------------------------------------------	---------------------

Querschnittsfläche	$A = \frac{2T(B + H - 2T) - (4 - \pi)(r_o^2 - r_i^2)}{10^2}$	[cm <sup>2</sup> ]
--------------------	--------------------------------------------------------------	--------------------

Längenbezogene Masse	$M = 0,785 A$	[kg/m]
----------------------	---------------	--------

Flächenmoment 2. Grades

• Hauptachse	$I_{xx} = \frac{1}{10^4} \left[ \frac{BH^3}{12} - \frac{(B - 2T)(H - 2T)^3}{12} - 4(I_{zz} + A_z h_z^2) + 4(I_{\xi\xi} + A_\xi h_\xi^2) \right]$	[cm <sup>4</sup> ]
--------------	--------------------------------------------------------------------------------------------------------------------------------------------------	--------------------

• Nebenachse	$I_{yy} = \frac{1}{10^4} \left[ \frac{HB^3}{12} - \frac{(H - 2T)(B - 2T)^3}{12} - 4(I_{zz} + A_z h_z^2) + 4(I_{\xi\xi} + A_\xi h_\xi^2) \right]$	[cm <sup>4</sup> ]
--------------	--------------------------------------------------------------------------------------------------------------------------------------------------	--------------------

Trägheitsradius

• Hauptachse	$i_{xx} = \sqrt{\frac{I_{xx}}{A}}$	[cm]
--------------	------------------------------------	------

• Nebenachse	$i_{yy} = \sqrt{\frac{I_{yy}}{A}}$	[cm]
--------------	------------------------------------	------

Elastisches Widerstandsmoment

• Hauptachse	$W_{el,xx} = \frac{2I_{xx}}{H} \cdot 10$	[cm <sup>3</sup> ]
--------------	------------------------------------------	--------------------

• Nebenachse	$W_{el,yy} = \frac{2I_{yy}}{B} \cdot 10$	[cm <sup>3</sup> ]
--------------	------------------------------------------	--------------------

Plastisches Widerstandsmoment

• Hauptachse  $W_{pl,xx} = \frac{1}{10^3} \left[ \frac{BH^2}{4} - \frac{(B-2T)(H-2T)^2}{4} - 4(A_z h_z) + 4(A_\xi h_\xi) \right]$  [cm<sup>3</sup>]

• Nebenachse  $W_{pl,yy} = \frac{1}{10^3} \left[ \frac{HB^2}{4} - \frac{(H-2T)(B-2T)^2}{4} - 4(A_z h_z) + 4(A_\xi h_\xi) \right]$  [cm<sup>3</sup>]

• Torsionsträgheitskonstante  $I_t = \frac{1}{10^4} \left[ T^3 \frac{h}{3} + 2 K A_h \right]$  [cm<sup>4</sup>]

• Konstante des Torsionsmoduls  $C_t = 10 \left[ \frac{I_t}{T + K/T} \right]$  [cm<sup>3</sup>]

In den obenstehenden Gleichungen sind  $A_z = \left( 1 - \frac{\pi}{4} \right) r_o^2$  [mm<sup>2</sup>]

$A_\xi = \left( 1 - \frac{\pi}{4} \right) r_i^2$  [mm<sup>2</sup>]

$h_z = \frac{H}{2} - \left( \frac{10 - 3\pi}{12 - 3\pi} \right) r_o$  Hauptachse (für Nebenachse ist  $H$  durch  $B$  zu ersetzen) [mm]

$h_\xi = \frac{H - 2T}{2} - \left( \frac{10 - 3\pi}{12 - 3\pi} \right) r_i$  Hauptachse (für Nebenachse ist  $H$  durch  $B$  zu ersetzen) [mm]

$I_{zz} = \left( \frac{1}{3} - \frac{\pi}{16} - \frac{1}{3(12 - 3\pi)} \right) r_o^4$  [mm<sup>4</sup>]

$I_{\xi\xi} = \left( \frac{1}{3} - \frac{\pi}{16} - \frac{1}{3(12 - 3\pi)} \right) r_i^4$  [mm<sup>4</sup>]

$h = 2 [(B - T) + (H - T)] - 2R_c(4 - \pi)$  [mm]

$A_h = (B - T)(H - T) - R_c^2(4 - \pi)$  [mm<sup>2</sup>]

$K = \frac{2 A_h T}{h}$  [mm<sup>2</sup>]

$R_c = \frac{r_o + r_i}{2}$  [mm]